

►► КМН Модуль горизонтального поворота (90°) R=117

Горячее Цинкование (TS EN ISO 1461)

YD 90°

Наименование	H (мм)	A (мм)	T (мм)	Вес (кг/шт)	Код заказа
040 КМН 100 YD 90°	40	100	1,5	1,122	3001382
040 КМН 200 YD 90°	40	200	1,5	1,496	3001383
040 КМН 300 YD 90°	40	300	1,5	2,030	3001384
040 КМН 400 YD 90°	40	400	1,5	2,230	3001385
040 КМН 500 YD 90°	40	500	1,5	2,650	3001386
040 КМН 600 YD 90°	40	600	1,5	3,179	3001387
050 КМН 100 YD 90°	50	100	1,5	1,265	3001388
050 КМН 200 YD 90°	50	200	1,5	1,672	3001389
050 КМН 300 YD 90°	50	300	1,5	2,321	3001390
050 КМН 400 YD 90°	50	400	1,5	2,805	3001391
050 КМН 500 YD 90°	50	500	1,5	3,685	3001392
050 КМН 600 YD 90°	50	600	1,5	4,246	3001393
060 КМН 100 YD 90°	60	100	1,5	1,408	3001394
060 КМН 200 YD 90°	60	200	1,5	1,848	3001395
060 КМН 300 YD 90°	60	300	1,5	2,508	3001396
060 КМН 400 YD 90°	60	400	1,5	3,025	3001397
060 КМН 500 YD 90°	60	500	1,5	3,927	3001398
060 КМН 600 YD 90°	60	600	1,5	4,510	3001399
075 КМН 100 YD 90°	75	100	1,5	1,628	3001400
075 КМН 200 YD 90°	75	200	1,5	2,101	3001401
075 КМН 300 YD 90°	75	300	1,5	2,805	3001402
075 КМН 400 YD 90°	75	400	1,5	3,355	3001403
075 КМН 500 YD 90°	75	500	1,5	4,290	3001404
075 КМН 600 YD 90°	75	600	1,5	4,917	3001405
100 КМН 200 YD 90°	100	200	1,5	2,530	3001406
100 КМН 300 YD 90°	100	300	1,5	3,289	3001407
100 КМН 400 YD 90°	100	400	1,5	3,905	3001408
100 КМН 500 YD 90°	100	500	1,5	4,906	3001409
100 КМН 600 YD 90°	100	600	1,5	5,588	3001410

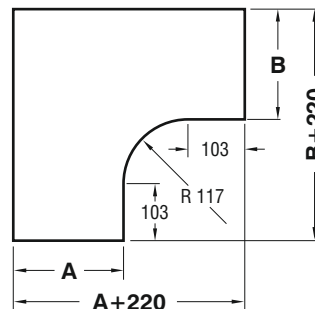
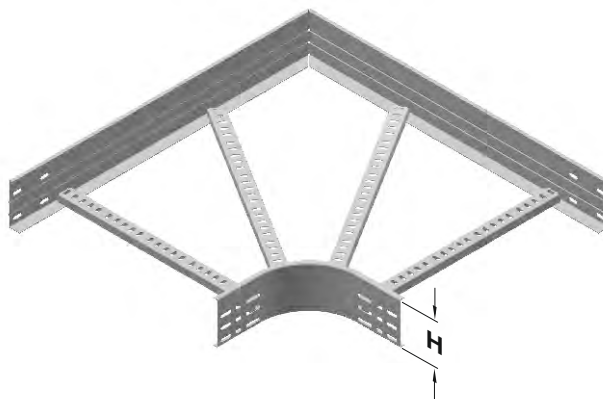

С отверстиями в один ряд H=040, H=050, H=060.
С отверстиями в два ряда H=075.
С отверстиями в три ряда H=100.

Образец заказа:
Высота (H): 75 мм
Ширина лотка (A): 500 мм
Толщина стенки (T): 1,5 мм
Тип покрытия (C): Горячее Цинкование
Тип модуля: Горизонтальный поворотный модуль



- При заказах пожалуйста укажите код заказа.
- Для заказа специальных размеров, пожалуйста свяжитесь с нами.
- Вес материалов является приблизительным и может колебаться в пределах $\pm 10\%$.

▶▶ ГОРИЗОНТАЛЬНЫЙ ПОВОРОТНЫЙ МОДУЛЬ "Т" КМН R=117

Горячее Цинкование (TS EN ISO 1461)

Наименование	Н (мм)	ABC (мм)	Т (мм)	Вес (кг/шт)	Код заказа
040 КМН 100 УТ	40	100	1,5	1,326	3001411
040 КМН 200 УТ	40	200	1,5	1,790	3001412
040 КМН 300 УТ	40	300	1,5	2,140	3001413
040 КМН 400 УТ	40	400	1,5	2,766	3001414
040 КМН 500 УТ	40	500	1,5	3,451	3001415
040 КМН 600 УТ	40	600	1,5	3,924	3001416
050 КМН 100 УТ	50	100	1,5	1,498	3001417
050 КМН 200 УТ	50	200	1,5	1,975	3001418
050 КМН 300 УТ	50	300	1,5	2,338	3001419
050 КМН 400 УТ	50	400	1,5	2,976	3001420
050 КМН 500 УТ	50	500	1,5	3,675	3001421
050 КМН 600 УТ	50	600	1,5	4,161	3001422
060 КМН 100 УТ	60	100	1,5	1,670	3001423
060 КМН 200 УТ	60	200	1,5	2,159	3001424
060 КМН 300 УТ	60	300	1,5	2,536	3001425
060 КМН 400 УТ	60	400	1,5	3,187	3001731
060 КМН 500 УТ	60	500	1,5	3,899	3001427
060 КМН 600 УТ	60	600	1,5	4,398	3001428
075 КМН 100 УТ	75	100	1,5	1,928	3001429
075 КМН 200 УТ	75	200	1,5	2,437	3001430
075 КМН 300 УТ	75	300	1,5	2,833	3001431
075 КМН 400 УТ	75	400	1,5	3,504	3001432
075 КМН 500 УТ	75	500	1,5	4,235	3001433
075 КМН 600 УТ	75	600	1,5	4,753	3001434
100 КМН 200 УТ	100	200	1,5	2,899	3001435
100 КМН 300 УТ	100	300	1,5	3,328	3001436
100 КМН 400 УТ	100	400	1,5	4,031	3001437
100 КМН 500 УТ	100	500	1,5	4,795	3001438
100 КМН 600 УТ	100	600	1,5	5,346	3001439

УТ

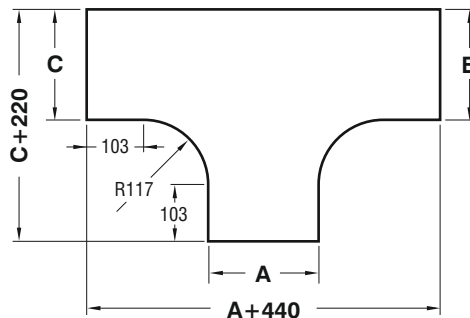
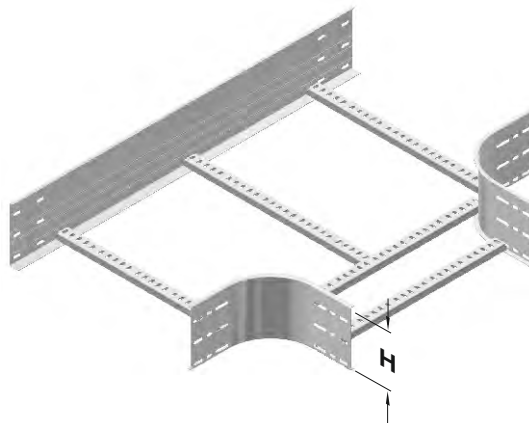

С отверстиями в один ряд Н=040, Н=050, Н=060.
С отверстиями в два ряда Н=075.
С отверстиями в три ряда Н=100.

Образец заказа:
Высота (Н): 60 мм
Ширина лотка (А,В,С): 200 мм
Толщина стенки (Т): 1,5 мм
Тип покрытия (С): Горячее Цинкование
Тип модуля: Поворотный Модуль "Т"

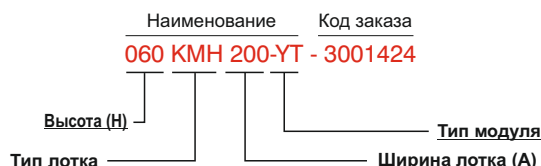

- При заказах пожалуйста укажите код заказа.
- Для заказа специальных размеров, пожалуйста свяжитесь с нами.
- Вес материалов является приблизительным и может колебаться в пределах $\pm 10\%$.

►► КРЕСТООБРАЗНЫЙ СОЕДИНИТЕЛЬНЫЙ МОДУЛЬ КМН R=117

Горячее Цинкование (TS EN ISO 1461)

Наименование	H (мм)	ABCD (мм)	T (мм)	Вес (кг/шт)	Код заказа
040 КМН 100 AD	40	100	1,5	1,504	3001440
040 КМН 200 AD	40	200	1,5	1,893	3001441
040 КМН 300 AD	40	300	1,5	2,213	3001442
040 КМН 400 AD	40	400	1,5	3,053	3001443
040 КМН 500 AD	40	500	1,5	3,508	3001444
040 КМН 600 AD	40	600	1,5	3,970	3001445
050 КМН 100 AD	50	100	1,5	1,688	3001446
050 КМН 200 AD	50	200	1,5	2,077	3001447
050 КМН 300 AD	50	300	1,5	2,397	3001448
050 КМН 400 AD	50	400	1,5	3,237	3001449
050 КМН 500 AD	50	500	1,5	3,692	3001450
050 КМН 600 AD	50	600	1,5	4,154	3001451
060 КМН 100 AD	60	100	1,5	1,868	3001452
060 КМН 200 AD	60	200	1,5	2,257	3001453
060 КМН 300 AD	60	300	1,5	2,577	3001454
060 КМН 400 AD	60	400	1,5	3,417	3001455
060 КМН 500 AD	60	500	1,5	3,872	3001456
060 КМН 600 AD	60	600	1,5	4,334	3001457
075 КМН 100 AD	75	100	1,5	2,096	3001458
075 КМН 200 AD	75	200	1,5	2,485	3001459
075 КМН 300 AD	75	300	1,5	2,805	3001460
075 КМН 400 AD	75	400	1,5	3,645	3001461
075 КМН 500 AD	75	500	1,5	4,100	3001462
075 КМН 600 AD	75	600	1,5	4,562	3001463
100 КМН 200 AD	100	200	1,5	2,897	3001464
100 КМН 300 AD	100	300	1,5	3,217	3001465
100 КМН 400 AD	100	400	1,5	4,057	3001466
100 КМН 500 AD	100	500	1,5	4,512	3001467
100 КМН 600 AD	100	600	1,5	5,120	3001468

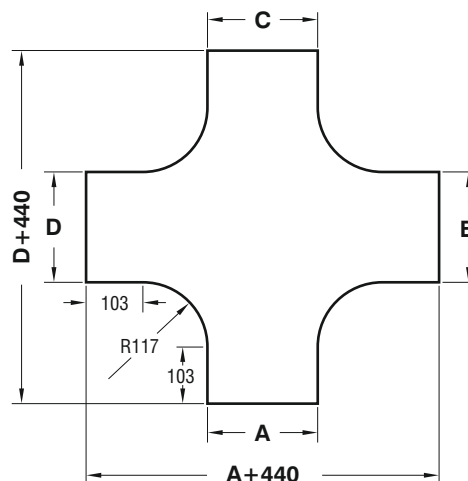
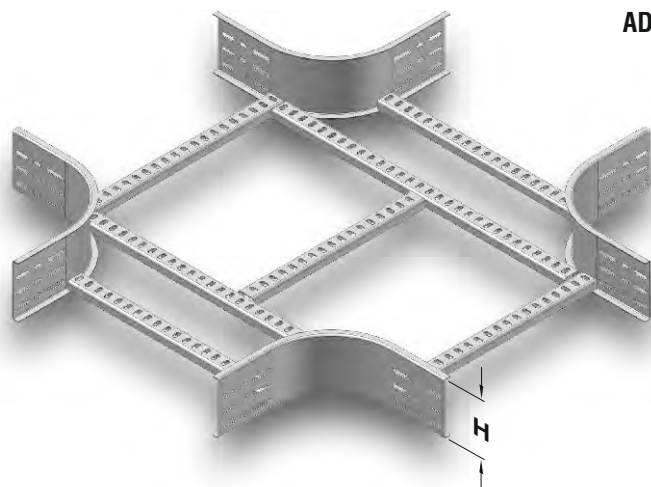

С отверстиями в один ряд H=040, H=050, H=060.
С отверстиями в два ряда H=075.
С отверстиями в три ряда H=100.

Образец заказа:
Высота (H): 50 мм
Ширина лотка (A,B,C,D): 400 мм
Толщина стенки (T): 1,5 мм
Тип покрытия (C): Горячее Цинкование
Тип модуля: Крестообразный Соединительный
Модуль

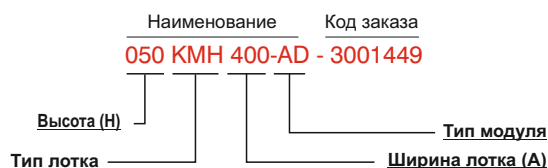

- При заказах пожалуйста укажите код заказа.
- Для заказа специальных размеров, пожалуйста свяжитесь с нами.
- Вес материалов является приблизительным и может колебаться в пределах $\pm 10\%$.

▶▶ ПОВОРОТНЫЙ МОДУЛЬ С ВНУТРЕННИМ ИЗГИБОМ КМН (90°) R=120

Горячее Цинкование (TS EN ISO 1461)

Наименование	H (мм)	A (мм)	T (мм)	Вес (кг/шт)	Код заказа
040 КМН 100 ID	40	100	1,5	1,032	3001469
040 КМН 200 ID	40	200	1,5	1,299	3001470
040 КМН 300 ID	40	300	1,5	1,566	3001471
040 КМН 400 ID	40	400	1,5	1,834	3001472
040 КМН 500 ID	40	500	1,5	2,101	3001473
040 КМН 600 ID	40	600	1,5	2,365	3001474
050 КМН 100 ID	50	100	1,5	1,151	3001475
050 КМН 200 ID	50	200	1,5	1,436	3001476
050 КМН 300 ID	50	300	1,5	1,702	3001477
050 КМН 400 ID	50	400	1,5	1,969	3001478
050 КМН 500 ID	50	500	1,5	2,236	3001479
050 КМН 600 ID	50	600	1,5	2,500	3001480
060 КМН 100 ID	60	100	1,5	1,283	3001481
060 КМН 200 ID	60	200	1,5	1,575	3001482
060 КМН 300 ID	60	300	1,5	1,843	3001483
060 КМН 400 ID	60	400	1,5	2,110	3001484
060 КМН 500 ID	60	500	1,5	2,376	3001485
060 КМН 600 ID	60	600	1,5	2,641	3001486
075 КМН 100 ID	75	100	1,5	1,431	3001487
075 КМН 200 ID	75	200	1,5	1,791	3001488
075 КМН 300 ID	75	300	1,5	2,057	3001489
075 КМН 400 ID	75	400	1,5	2,324	3001490
075 КМН 500 ID	75	500	1,5	2,592	3001491
075 КМН 600 ID	75	600	1,5	2,856	3001492
100 КМН 200 ID	100	200	1,5	1,671	3001493
100 КМН 300 ID	100	300	1,5	2,439	3001494
100 КМН 400 ID	100	400	1,5	2,706	3001495
100 КМН 500 ID	100	500	1,5	2,973	3001496
100 КМН 600 ID	100	600	1,5	3,237	3001497

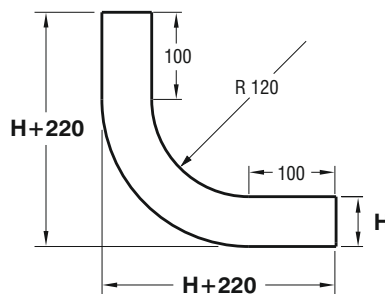
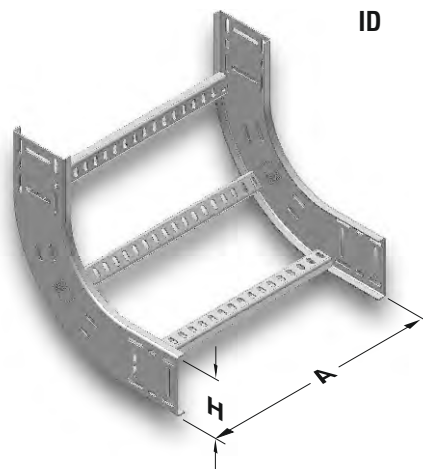

С отверстиями в один ряд H=040, H=050, H=060.
С отверстиями в два ряда H=075.
С отверстиями в три ряда H=100.

Образец заказа:
Высота (H): 50 мм
Ширина лотка (A): 500 мм
Толщина стенки (T): 1,5 мм
Тип покрытия (C): Горячее Цинкование
Тип модуля: Поворотный Модуль с
Внутренним Изгибом

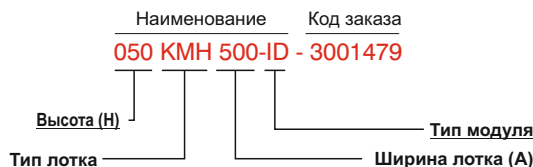

- При заказах пожалуйста укажите код заказа.
- Для заказа специальных размеров, пожалуйста свяжитесь с нами.
- Вес материалов является приблизительным и может колебаться в пределах $\pm 10\%$.

▶▶ ПОВОРОТНЫЙ МОДУЛЬ С ВНЕШНИМ ИЗГИБОМ (90°) КМН R=120

Горячее Цинкование (TS EN ISO 1461)

Наименование	Н (мм)	А (мм)	Т (мм)	Вес (кг/шт)	Код заказа
040 КМН 100 DD	40	100	1,5	1,032	3001498
040 КМН 200 DD	40	200	1,5	1,299	3001499
040 КМН 300 DD	40	300	1,5	1,566	3001500
040 КМН 400 DD	40	400	1,5	1,834	3001501
040 КМН 500 DD	40	500	1,5	2,101	3001502
040 КМН 600 DD	40	600	1,5	2,365	3001503
050 КМН 100 DD	50	100	1,5	1,151	3001504
050 КМН 200 DD	50	200	1,5	1,436	3001505
050 КМН 300 DD	50	300	1,5	1,702	3001506
050 КМН 400 DD	50	400	1,5	1,969	3001507
050 КМН 500 DD	50	500	1,5	2,236	3001508
050 КМН 600 DD	50	600	1,5	2,500	3001509
060 КМН 100 DD	60	100	1,5	1,283	3001510
060 КМН 200 DD	60	200	1,5	1,575	3001511
060 КМН 300 DD	60	300	1,5	1,843	3001512
060 КМН 400 DD	60	400	1,5	2,110	3001513
060 КМН 500 DD	60	500	1,5	2,376	3001514
060 КМН 600 DD	60	600	1,5	2,641	3001515
075 КМН 100 DD	75	100	1,5	1,431	3001516
075 КМН 200 DD	75	200	1,5	1,791	3001517
075 КМН 300 DD	75	300	1,5	2,057	3001518
075 КМН 400 DD	75	400	1,5	2,324	3001519
075 КМН 500 DD	75	500	1,5	2,592	3001520
075 КМН 600 DD	75	600	1,5	2,856	3001521
100 КМН 200 DD	100	200	1,5	1,671	3001522
100 КМН 300 DD	100	300	1,5	2,439	3001523
100 КМН 400 DD	100	400	1,5	2,706	3001524
100 КМН 500 DD	100	500	1,5	2,973	3001525
100 КМН 600 DD	100	600	1,5	3,237	3001526

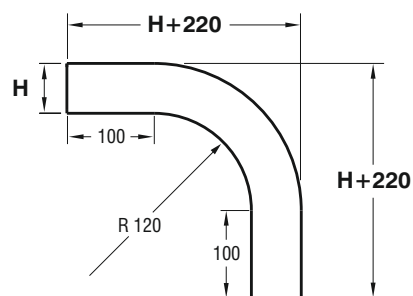
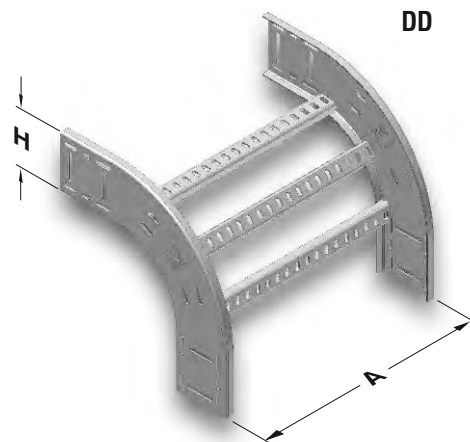

С отверстиями в один ряд Н=040, Н=050, Н=060.
С отверстиями в два ряда Н=075.
С отверстиями в три ряда Н=100.

Образец заказа:

Высота (Н): 40 мм
Ширина лотка (А): 200 мм
Толщина стенки (Т): 1,5 мм
Тип покрытия (С): Горячее Цинкование
Тип модуля: Поворотный Модуль с
Внешним Изгибом

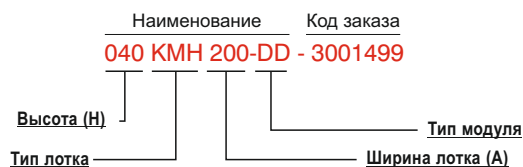

- При заказах пожалуйста укажите код заказа.
- Для заказа специальных размеров, пожалуйста свяжитесь с нами.
- Вес материалов является приблизительным и может колебаться в пределах $\pm 10\%$.