

## ▶▶ ЛОТОК БИПРАК (41x41mm)

Предварительное Цинкование (TS EN 10143)

| Наименование  | T (мм) | Вес (кг/м) | Код заказа |
|---------------|--------|------------|------------|
| BR 401 БИПРАК | 1,5    | 1,474      | 3008328    |
| BR 451 БИПРАК | 2,0    | 2,214      | 3005459    |
| BR 461 БИПРАК | 2,5    | 2,690      | 3005461    |
| BR 452 БИПРАК | 2,0    | 1,936      | 3005312    |
| BR 462 БИПРАК | 2,5    | 2,341      | 3005314    |
| BR 453 БИПРАК | 2,0    | 2,122      | 3006383    |
| BR 463 БИПРАК | 2,5    | 2,578      | 3006385    |

BR 453 - 2,0 mm  
BR 463 - 2,5 mm

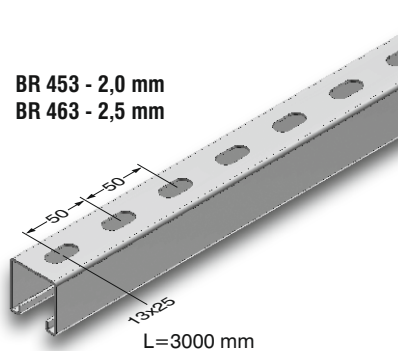

BR 401 - 1,5 mm

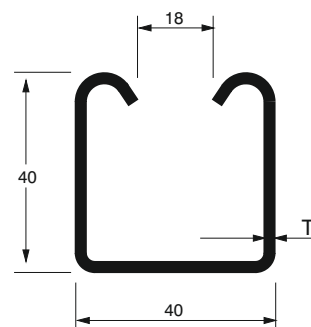
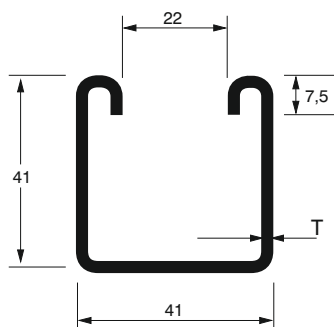
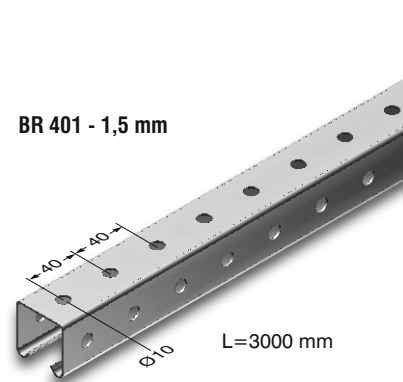

## ▶▶ ЛОТОК БИПРАК (41x41mm)

Горячее Цинкование (TS EN ISO 1461)

| Наименование  | T (мм) | Вес (кг/м) | Код заказа |
|---------------|--------|------------|------------|
| BR 401 БИПРАК | 1,5    | 1,621      | 3008329    |
| BR 451 БИПРАК | 2,0    | 2,435      | 3005460    |
| BR 461 БИПРАК | 2,5    | 2,959      | 3005462    |
| BR 452 БИПРАК | 2,0    | 2,130      | 3005313    |
| BR 462 БИПРАК | 2,5    | 2,575      | 3005315    |
| BR 453 БИПРАК | 2,0    | 2,334      | 3006384    |
| BR 463 БИПРАК | 2,5    | 2,836      | 3006386    |

BR 451 - 2,0 mm  
BR 461 - 2,5 mm

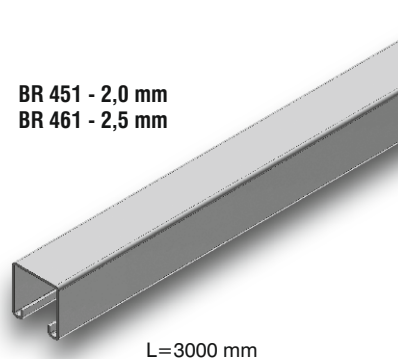

BR 452 - 2,0 mm  
BR 462 - 2,5 mm

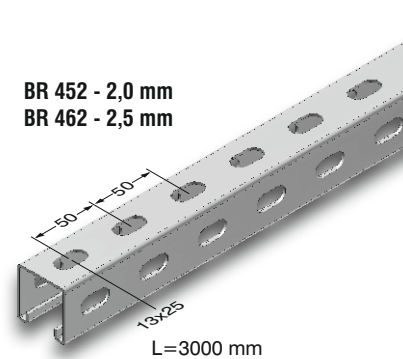

## ▶▶ ЛОТОК БИПРАК (21x41mm)

Предварительное Цинкование (TS EN 10143)

| Наименование  | T (мм) | Вес (кг/м) | Код заказа |
|---------------|--------|------------|------------|
| BR 201 БИПРАК | 1,5    | 1,040      | 3008330    |

BR 201 - 1,5 mm

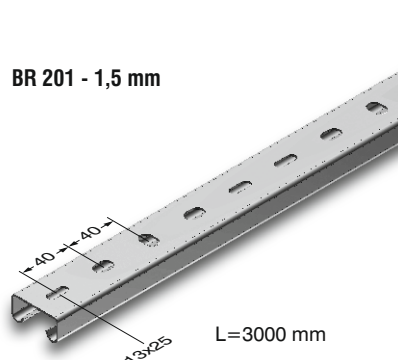

BR 201 - 2,0 mm  
BR 201 - 2,5 mm

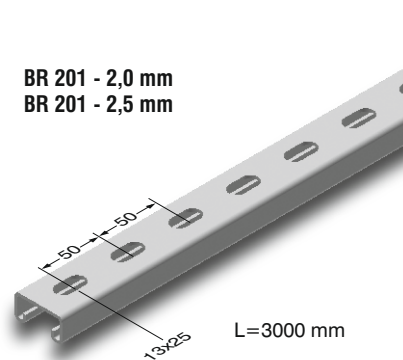

## ▶▶ ЛОТОК БИПРАК (21x41mm)

Горячее Цинкование (TS EN ISO 1461)

| Наименование  | T (мм) | Вес (кг/м) | Код заказа |
|---------------|--------|------------|------------|
| BR 201 БИПРАК | 2,0    | 1,624      | 3006388    |
| BR 201 БИПРАК | 2,5    | 1,952      | 3008373    |

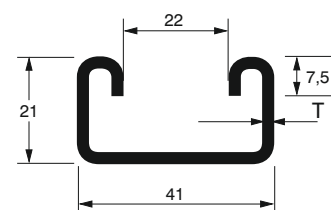
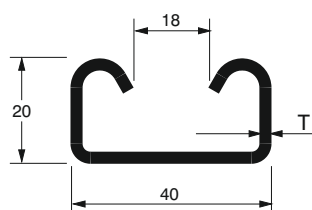

■ При заказах пожалуйста укажите код заказа.

■ Для заказа специальных размеров, пожалуйста свяжитесь с нами.

■ Вес материалов является приблизительным и может колебаться в пределах ± 10%.

## ▶▶ ПРОФИЛЬ ДВУХКАНАЛЬНЫЙ БИПРАК (41x82mm) Горячее Цинкование (TS EN ISO 1461)

| Наименование           | Вес (кг/м) | Код заказа |
|------------------------|------------|------------|
| BR 451 A (41x82x2mm)   | 4,901      | 3000219    |
| BR 461 A (41x82x2,5mm) | 6,010      | 3000220    |
| BR 453 A (41x82x2mm)   | 4,668      | 3000221    |
| BR 463 A (41x82x2,5mm) | 5,672      | 3000222    |
| BR 452 A (41x82x2mm)   | 4,259      | 3000223    |
| BR 462 A (41x82x2,5mm) | 5,150      | 3000224    |

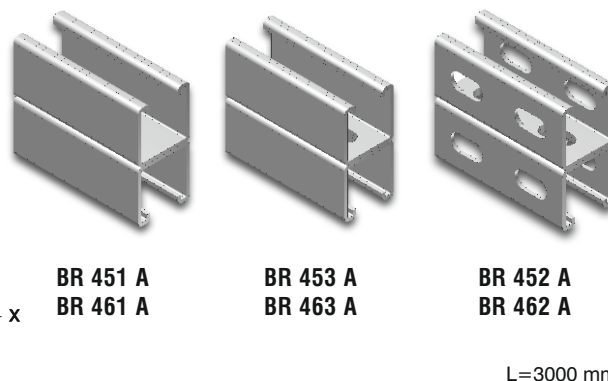
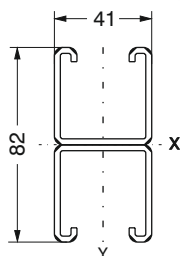

## ▶▶ ПРОФИЛЬ ДВУХКАНАЛЬНЫЙ БИПРАК (41x82mm) Горячее Цинкование (TS EN ISO 1461)

| Наименование           | Вес (кг/м) | Код заказа |
|------------------------|------------|------------|
| BR 451 B (41x82x2mm)   | 4,901      | 3000225    |
| BR 461 B (41x82x2,5mm) | 6,010      | 3000226    |
| BR 453 B (41x82x2mm)   | 4,668      | 3000227    |
| BR 463 B (41x82x2,5mm) | 5,672      | 3000228    |
| BR 452 B (41x82x2mm)   | 4,259      | 3000229    |
| BR 462 B (41x82x2,5mm) | 5,150      | 3000230    |

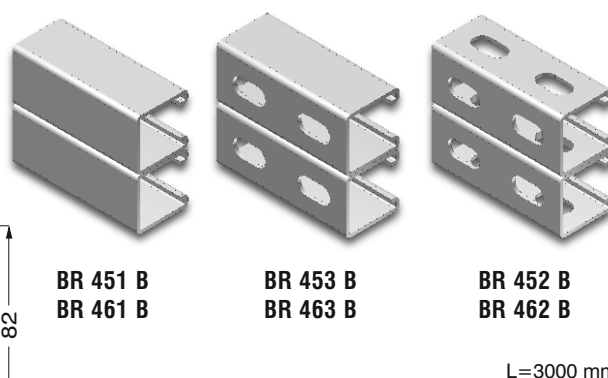
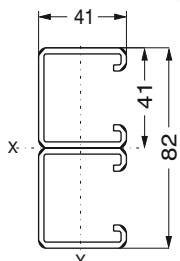

## ▶▶ ПРОФИЛЬ ДВУХКАНАЛЬНЫЙ БИПРАК (41x82mm) Горячее Цинкование (TS EN ISO 1461)

| Наименование           | Вес (кг/м) | Код заказа |
|------------------------|------------|------------|
| BR 451 C (41x82x2mm)   | 4,901      | 3000231    |
| BR 461 C (41x82x2,5mm) | 6,010      | 3000232    |
| BR 453 C (41x82x2mm)   | 4,668      | 3000233    |
| BR 463 C (41x82x2,5mm) | 5,672      | 3000234    |
| BR 452 C (41x82x2mm)   | 4,259      | 3000235    |
| BR 462 C (41x82x2,5mm) | 5,150      | 3000236    |

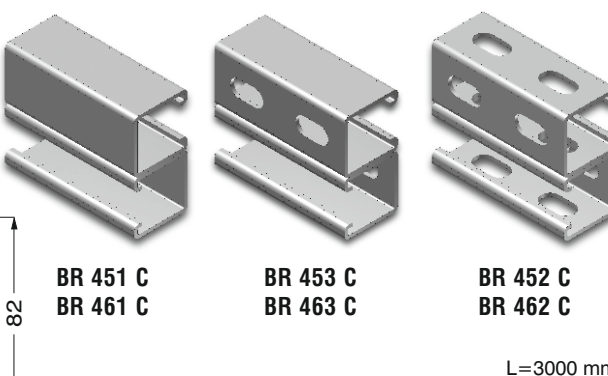
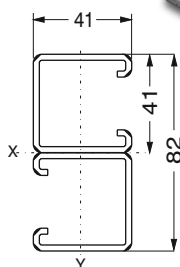

## ▶▶ ПРОФИЛЬ ДВУХКАНАЛЬНЫЙ БИПРАК (41x82mm) Горячее Цинкование (TS EN ISO 1461)

| Наименование           | Вес (кг/м) | Код заказа |
|------------------------|------------|------------|
| BR 451 D (41x82x2mm)   | 4,901      | 3000237    |
| BR 461 D (41x82x2,5mm) | 6,010      | 3000238    |
| BR 453 D (41x82x2mm)   | 4,668      | 3000239    |
| BR 463 D (41x82x2,5mm) | 5,672      | 3000240    |
| BR 452 D (41x82x2mm)   | 4,259      | 3000241    |
| BR 462 D (41x82x2,5mm) | 5,150      | 3000242    |

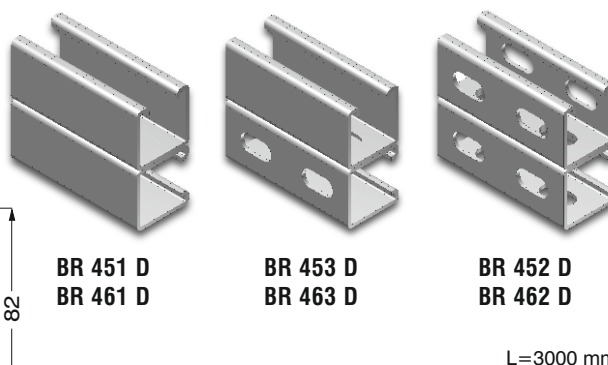
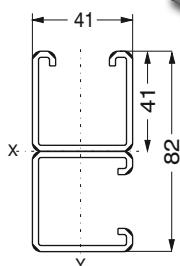

■ Просим в своем заказе сообщить свой код заказа.

■ Просим позвонить в нашу компанию для заказов специального размера.

■ Вес продукции приблизительной тяжести, ± % 10 может меняться