

▶▶ КРЫШКА ЛОТКА КМН

Горячее Цинкование (TS EN ISO 1461)

Наименование	A (мм)	T (мм)	Вес (кг/м)	Код заказа
КМН 100 КРЫШКА	105	1	1,059	3006907
КМН 200 КРЫШКА	205	1	1,927	3006903
КМН 300 КРЫШКА	305	1,5	4,191	3006899
КМН 400 КРЫШКА	405	1,5	5,493	3006897
КМН 500 КРЫШКА	505	1,5	6,795	3006895
КМН 600 КРЫШКА	605	1,5	8,097	3006893

■ Стандартная длина 3000 мм.

Крышка лотков

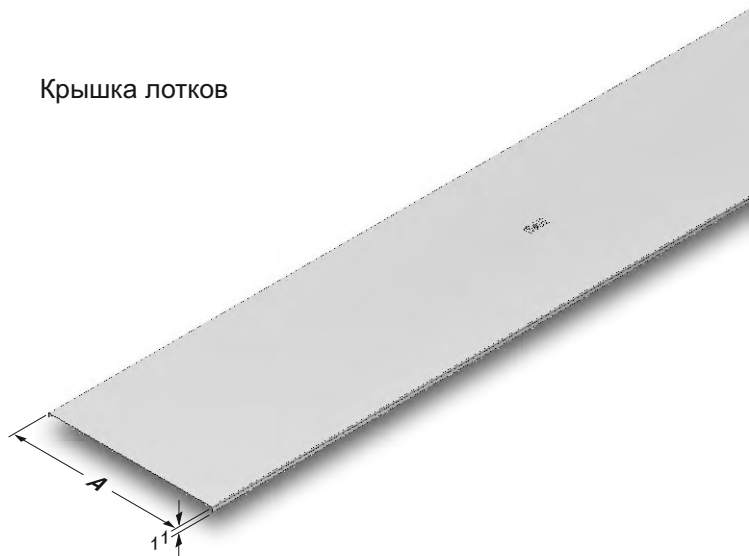

Образец заказа:

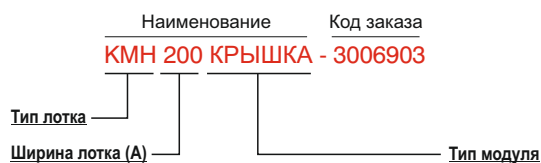

▶▶ КРЫШКА ГОРИЗОНТАЛЬНОГО ПОВОРОТНОГО МОДУЛЯ (135°) КМН

Горячее Цинкование (TS EN ISO 1461)

Наименование	A (мм)	T (мм)	Вес (кг/м)	Код заказа
КМН 100 YD КРЫШКА 135°	105	1,5	0,681	3001927
КМН 200 YD КРЫШКА 135°	205	1,5	1,247	3001929
КМН 300 YD КРЫШКА 135°	305	1,5	1,970	3001931
КМН 400 YD КРЫШКА 135°	405	1,5	2,792	3001932
КМН 500 YD КРЫШКА 135°	505	1,5	3,712	3001933
КМН 600 YD КРЫШКА 135°	605	1,5	4,729	3001934

YD 135°

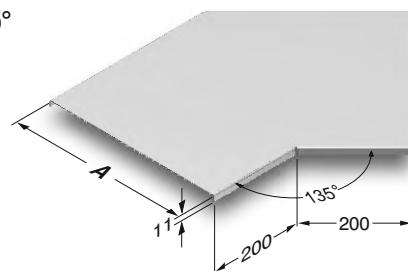

Образец заказа:

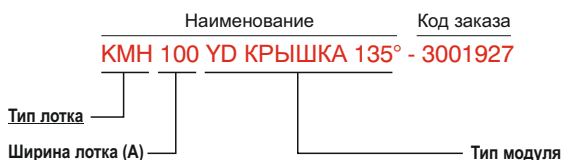

- При заказах пожалуйста укажите код заказа.
- Для заказа специальных размеров, пожалуйста свяжитесь с нами.
- Вес материалов является приблизительным и может колебаться в пределах $\pm 10\%$.

►► КРЫШКА ГОРИЗОНТАЛЬНОГО ПОВОРОТНОГО МОДУЛЯ (90°) КМН R=117

Горячее Цинкование (TS EN ISO 1461)

Наименование	AB (мм)	T (мм)	Вес (кг/шт)	Код заказа
КМН 100 YD КРЫШКА 90°	105	1,5	0,331	3006891
КМН 200 YD КРЫШКА 90°	205	1,5	0,943	3006887
КМН 300 YD КРЫШКА 90°	305	1,5	1,780	3006883
КМН 400 YD КРЫШКА 90°	405	1,5	2,878	3006881
КМН 500 YD КРЫШКА 90°	505	1,5	4,235	3006879
КМН 600 YD КРЫШКА 90°	605	1,5	7,770	3006877

YD 90°

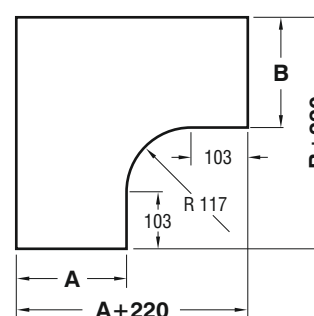
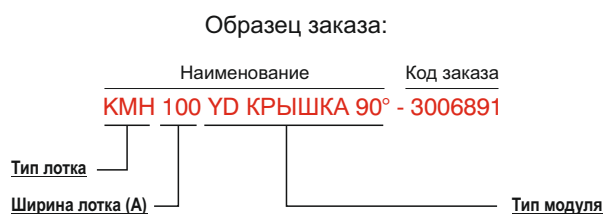
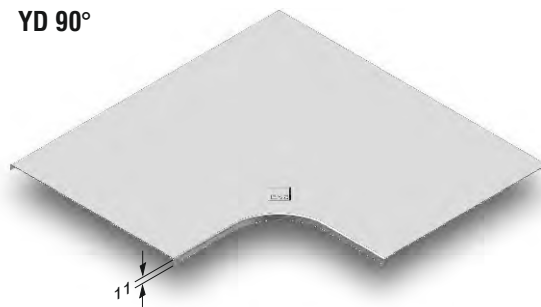

►► КРЫШКА Т-ОБРАЗНОГО ГОРИЗОНТАЛЬНОГО МОДУЛЯ КМН R=117

Горячее Цинкование (TS EN ISO 1461)

Наименование	ABC (мм)	T (мм)	Вес (кг/шт)	Код заказа
КМН 100 YТ КРЫШКА	105	1,5	1,293	3006875
КМН 200 YТ КРЫШКА	205	1,5	2,569	3006871
КМН 300 YТ КРЫШКА	305	1,5	4,105	3006867
КМН 400 YТ КРЫШКА	405	1,5	5,902	3006865
КМН 500 YТ КРЫШКА	505	1,5	7,959	3006863
КМН 600 YТ КРЫШКА	605	1,5	10,275	3006861

YТ

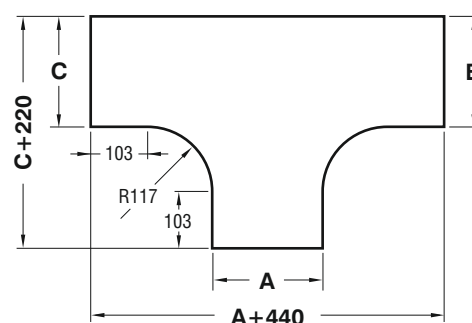
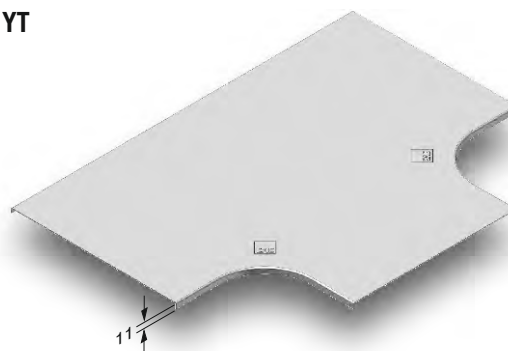

- При заказах пожалуйста укажите код заказа.
- Для заказа специальных размеров, пожалуйста свяжитесь с нами.
- Вес материалов является приблизительным и может колебаться в пределах $\pm 10\%$.

►► КРЫШКА КРЕСТООБРАЗНОГО СОЕДИНИТЕЛЬНОГО МОДУЛЯ КМН R=117

Горячее Цинкование (TS EN ISO 1461)

Наименование	ABCD (мм)	T (мм)	Вес (кг/шт)	Код заказа
КМН 100 AD КРЫШКА	105	1,5	1,652	3006859
КМН 200 AD КРЫШКА	205	1,5	3,241	3006855
КМН 300 AD КРЫШКА	305	1,5	6,652	3006851
КМН 400 AD КРЫШКА	405	1,5	9,399	3006849
КМН 500 AD КРЫШКА	505	1,5	12,490	3006847
КМН 600 AD КРЫШКА	605	1,5	15,926	3006845

Образец заказа:

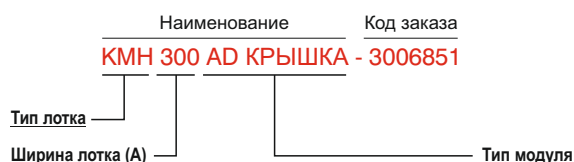

AD

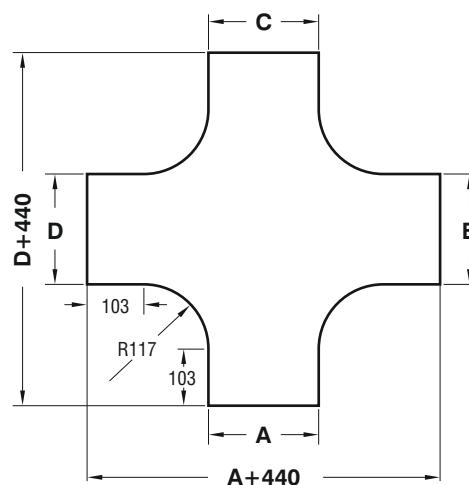
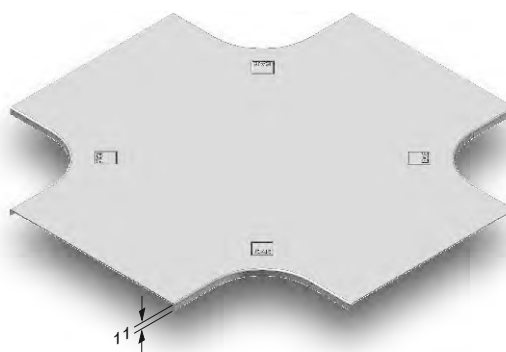

►► КРЫШКА ПОВОРОТНОГО МОДУЛЯ С ВНУТРЕННИМ ИЗГИБОМ КМН

Горячее Цинкование (TS EN ISO 1461)

Наименование	A (мм)	T (мм)	Вес (кг/шт)	Код заказа
КМН 100 ID КРЫШКА	105	1,5	0,627	3006843
КМН 200 ID КРЫШКА	205	1,5	1,128	3006839
КМН 300 ID КРЫШКА	305	1,5	1,629	3006835
КМН 400 ID КРЫШКА	405	1,5	2,130	3006833
КМН 500 ID КРЫШКА	505	1,5	2,631	3006831
КМН 600 ID КРЫШКА	605	1,5	3,133	3006829

ID (90°)

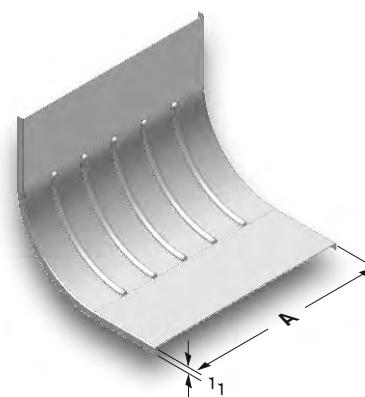

- При заказах пожалуйста укажите код заказа.
- Для заказа специальных размеров, пожалуйста свяжитесь с нами.
- Вес материалов является приблизительным и может колебаться в пределах $\pm 10\%$.

►► КРЫШКА ПОВОРОТНЫЙ МОДУЛЯ С ВНЕШНИМ ИЗГИБОМ КМН

Горячее Цинкование (TS EN ISO 1461)

Наименование	A (мм)	T (мм)	Вес (кг/шт)	Код заказа
040 КМН 100 DD КРЫШКА	105	1,5	0,739	3006827
040 КМН 200 DD КРЫШКА	205	1,5	1,331	3006823
040 КМН 300 DD КРЫШКА	305	1,5	1,922	3006819
040 КМН 400 DD КРЫШКА	405	1,5	2,514	3006817
040 КМН 500 DD КРЫШКА	505	1,5	3,105	3006815
040 КМН 600 DD КРЫШКА	605	1,5	3,697	3006813
050 КМН 100 DD КРЫШКА	105	1,5	0,765	3006016
050 КМН 200 DD КРЫШКА	205	1,5	1,377	3006012
050 КМН 300 DD КРЫШКА	305	1,5	1,989	3006008
050 КМН 400 DD КРЫШКА	405	1,5	2,600	3006006
050 КМН 500 DD КРЫШКА	505	1,5	3,213	3006004
050 КМН 600 DD КРЫШКА	605	1,5	3,825	3006002
060 КМН 100 DD КРЫШКА	105	1,5	0,791	3006000
060 КМН 200 DD КРЫШКА	205	1,5	1,422	3005996
060 КМН 300 DD КРЫШКА	305	1,5	2,055	3005992
060 КМН 400 DD КРЫШКА	405	1,5	2,687	3005990
060 КМН 500 DD КРЫШКА	505	1,5	3,320	3005988
060 КМН 600 DD КРЫШКА	605	1,5	3,952	3005986
075 КМН 100 DD КРЫШКА	105	1,5	0,828	3005984
075 КМН 200 DD КРЫШКА	205	1,5	1,492	3005982
075 КМН 300 DD КРЫШКА	305	1,5	2,155	3005980
075 КМН 400 DD КРЫШКА	405	1,5	2,818	3005978
075 КМН 500 DD КРЫШКА	505	1,5	3,480	3005976
075 КМН 600 DD КРЫШКА	605	1,5	4,144	3005974
100 КМН 200 DD КРЫШКА	205	1,5	1,607	3005972
100 КМН 300 DD КРЫШКА	305	1,5	2,321	3005970
100 КМН 400 DD КРЫШКА	405	1,5	3,035	3005968
100 КМН 500 DD КРЫШКА	505	1,5	3,749	3005966
100 КМН 600 DD КРЫШКА	605	1,5	4,463	3005964

DD (90°)

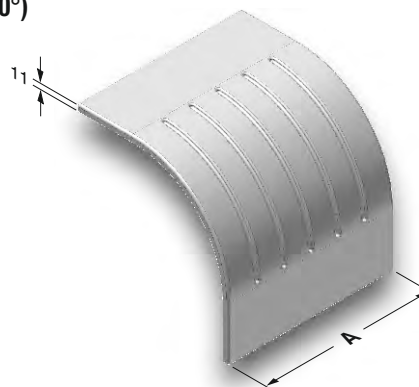

С отверстиями в один ряд H=040, 050, 060, 075, 100

Образец заказа:



- При заказах пожалуйста укажите код заказа.
- Для заказа специальных размеров, пожалуйста свяжитесь с нами.
- Вес материалов является приблизительным и может колебаться в пределах $\pm 10\%$.