

►► КРОНШТЕЙНЫ С ПОВЫШЕННОЙ  
НЕСУЩЕЙ СПОСОБНОСТЬЮ

Горячее Цинкование (TS EN ISO 1461)

Наименование	A (мм)	T (мм)	Вес (кг/шт)	Код заказа
STS 100	120	2	0,398	3008015
STS 150	170	2	0,474	3008016
STS 200	220	2	0,539	3008017
STS 250	270	2	0,814	3008018
STS 300	320	2	0,920	3008019
STS 400	420	2	1,026	3008020
STS 500	520	2	1,262	3008021
STS 600	620	2	1,425	3008022

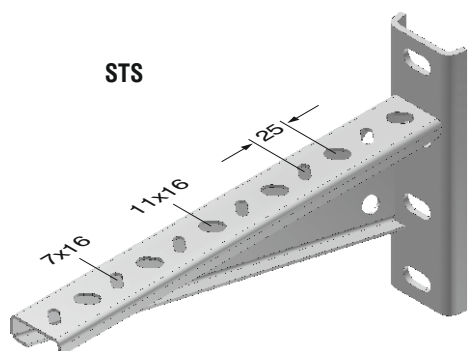
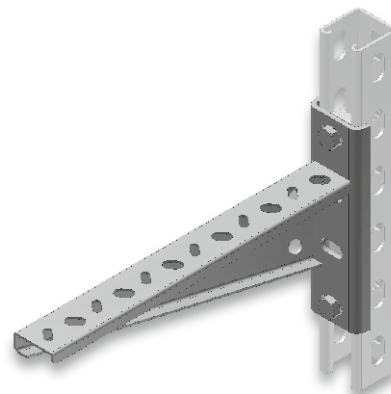

STS

STS 250  
STS 300  
STS 400  
STS 500  
STS 600

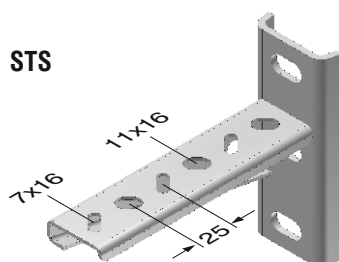
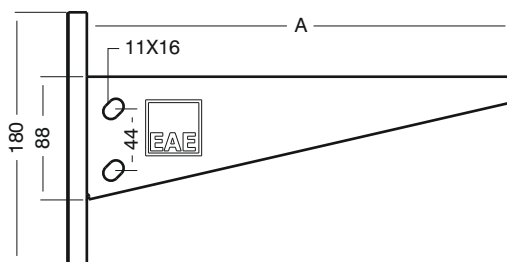
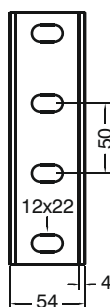

STS

STS 100  
STS 150  
STS 200

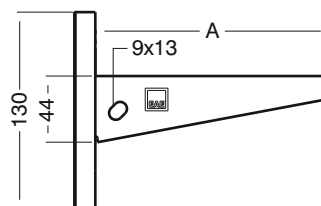
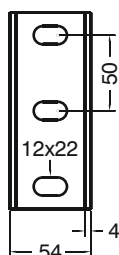

■ Просим в своем заказе сообщить свой код заказа.

■ Просим позвонить в нашу компанию для заказов специального размера.

■ Вес продукции приблизительной тяжести,

± % 10 может меняться