

►► Фасонная секция: Крышка горизонтального поворота YD30 YD30

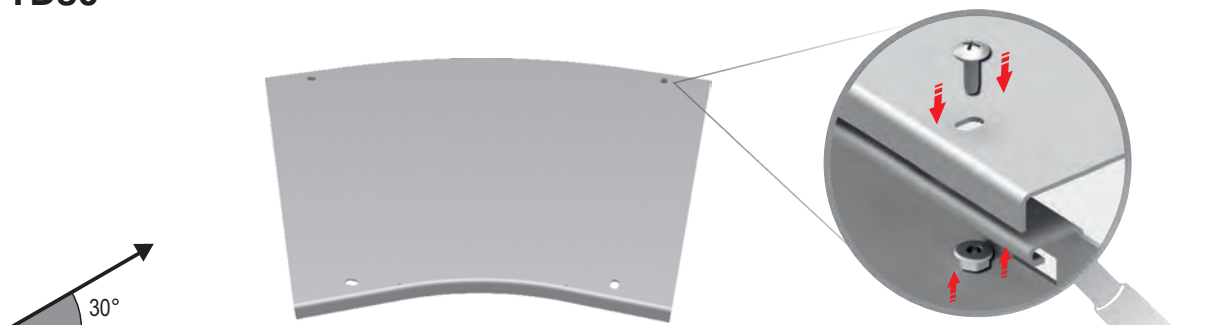

Ширина (мм)	Длина радиуса (мм)	Описание	Код	Вес(кг)	Комплект крепления крышки М6 x 12
150	300	KCA OGK150/YD30/Δ/300	3069571	1,500	4
	450	KCA OGK150/YD30/Δ/450	3069580	1,385	4
	600	KCA OGK150/YD30/Δ/600	3069589	1,635	4
	900	KCA OGK150/YD30/Δ/900	3069598	2,132	4
200	300	KCA OGK200/YD30/Δ/300	3069572	1,887	4
	450	KCA OGK200/YD30/Δ/450	3069581	2,042	4
	600	KCA OGK200/YD30/Δ/600	3069590	2,655	4
	900	KCA OGK200/YD30/Δ/900	3069599	3,424	4
300	300	KCA OGK300/YD30/Δ/300	3069573	2,728	4
	450	KCA OGK300/YD30/Δ/450	3069582	3,248	4
	600	KCA OGK300/YD30/Δ/600	3069591	3,768	4
	900	KCA OGK300/YD30/Δ/900	3069600	4,808	4
450	300	KCA OGK450/YD30/Δ/300	3069574	4,159	4
	450	KCA OGK450/YD30/Δ/450	3069583	4,315	4
	600	KCA OGK450/YD30/Δ/600	3069592	4,358	4
	900	KCA OGK450/YD30/Δ/900	3069601	7,053	4
600	300	KCA OGK600/YD30/Δ/300	3069575	5,793	4
	450	KCA OGK600/YD30/Δ/450	3069584	6,720	4
	600	KCA OGK600/YD30/Δ/600	3069593	7,647	4
	900	KCA OGK600/YD30/Δ/900	3069602	9,501	4
750	300	KCA OGK750/YD30/Δ/300	3069576	7,631	4
	450	KCA OGK750/YD30/Δ/450	3069585	8,762	4
	600	KCA OGK750/YD30/Δ/600	3069594	9,891	4
	900	KCA OGK750/YD30/Δ/900	3069603	12,153	4
900	300	KCA OGK900/YD30/Δ/300	3069577	9,671	4
	450	KCA OGK900/YD30/Δ/450	3069586	11,006	4
	600	KCA OGK900/YD30/Δ/600	3069595	12,340	4
	900	KCA OGK900/YD30/Δ/900	3069604	15,007	4
1000	300	KCA OGK1000/YD30/Δ/300	3069578	11,145	4
	450	KCA OGK1000/YD30/Δ/450	3069587	12,615	4
	600	KCA OGK1000/YD30/Δ/600	3069596	14,084	4
	900	KCA OGK1000/YD30/Δ/900	3069605	17,024	4
1100	300	KCA OGK1100/YD30/Δ/300	3069579	12,709	4
	450	KCA OGK1100/YD30/Δ/450	3069588	14,315	4
	600	KCA OGK1100/YD30/Δ/600	3069597	15,920	4
	900	KCA OGK1100/YD30/Δ/900	3069606	19,130	4

Установка крышки показана только для демонстрации.

■ Δ: Все коды продукции и веса указаны в килограммах (кг) и имеют горячеоцинкованную (HDG) обработку поверхности.

■ Для получения веса соответствующего компонента с другим видом обработки поверхности необходимо умножить указанный вес на коэффициент вида обработки поверхности.

■ Коэффициент обработки поверхности: HDG (ISO En1461) = (HDG):1 / Нержавеющая сталь = (SS) : 0.94

■ Пожалуйста, укажите код заказа в вашем заказе.

■ Пожалуйста, свяжитесь с нами для заказа особых модулей.

■ Вес материала может изменяться на ± 10%

►► Фасонная секция: Крышка горизонтального поворота YD45 YD45

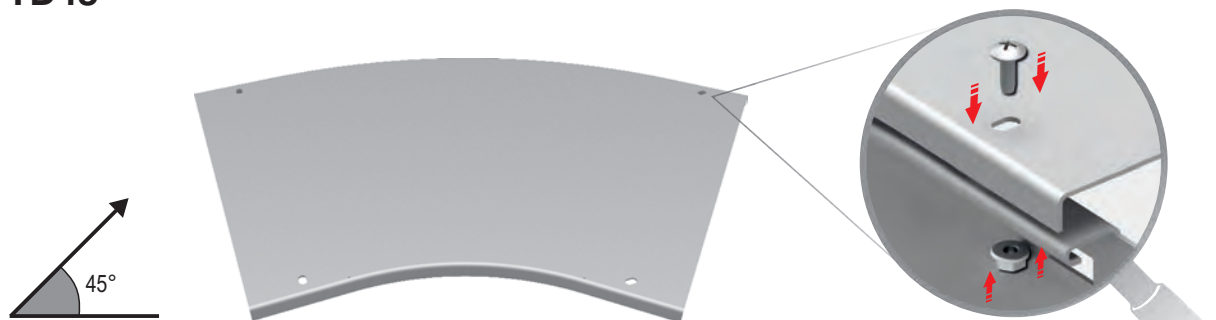

Ширина (мм)	Длина радиуса (мм)	Описание	Код	Вес(кг)	Комплект крепления крышки М6 x 12
150	300	KCA OGK150/YD45/Δ/300	3069607	1,899	4
	450	KCA OGK150/YD45/Δ/450	3069616	1,802	4
	600	KCA OGK150/YD45/Δ/600	3069625	2,175	4
	900	KCA OGK150/YD45/Δ/900	3069634	2,922	4
200	300	KCA OGK200/YD45/Δ/300	3069608	2,402	4
	450	KCA OGK200/YD45/Δ/450	3069617	2,672	4
	600	KCA OGK200/YD45/Δ/600	3069626	3,555	4
	900	KCA OGK200/YD45/Δ/900	3069635	4,709	4
300	300	KCA OGK300/YD45/Δ/300	3069609	3,511	4
	450	KCA OGK300/YD45/Δ/450	3069618	4,291	4
	600	KCA OGK300/YD45/Δ/600	3069627	5,072	4
	900	KCA OGK300/YD45/Δ/900	3069636	6,632	4
450	300	KCA OGK450/YD45/Δ/300	3069610	5,430	4
	450	KCA OGK450/YD45/Δ/450	3069619	5,740	4
	600	KCA OGK450/YD45/Δ/600	3069628	5,881	4
	900	KCA OGK450/YD45/Δ/900	3069637	9,771	4
600	300	KCA OGK600/YD45/Δ/300	3069611	7,653	4
	450	KCA OGK600/YD45/Δ/450	3069620	9,043	4
	600	KCA OGK600/YD45/Δ/600	3069629	10,434	4
	900	KCA OGK600/YD45/Δ/900	3069638	13,215	4
750	300	KCA OGK750/YD45/Δ/300	3069612	10,182	4
	450	KCA OGK750/YD45/Δ/450	3069621	11,877	4
	600	KCA OGK750/YD45/Δ/600	3069630	13,573	4
	900	KCA OGK750/YD45/Δ/900	3069639	16,964	4
900	300	KCA OGK900/YD45/Δ/300	3069613	13,015	4
	450	KCA OGK900/YD45/Δ/450	3069622	15,016	4
	600	KCA OGK900/YD45/Δ/600	3069631	17,017	4
	900	KCA OGK900/YD45/Δ/900	3069640	21,019	4
1000	300	KCA OGK1000/YD45/Δ/300	3069614	15,074	4
	450	KCA OGK1000/YD45/Δ/450	3069623	17,279	4
	600	KCA OGK1000/YD45/Δ/600	3069632	19,483	4
	900	KCA OGK1000/YD45/Δ/900	3069641	23,891	4
1100	300	KCA OGK1100/YD45/Δ/300	3069615	17,269	4
	450	KCA OGK1100/YD45/Δ/450	3069624	19,676	4
	600	KCA OGK1100/YD45/Δ/600	3069633	22,084	4
	900	KCA OGK1100/YD45/Δ/900	3069642	26,899	4

Установка крышки показана только для демонстрации.

■ Δ: Все коды продукции и веса указаны в килограммах (кг) и имеют горячеоцинкованную (HDG) обработку поверхности.

■ Для получения веса соответствующего компонента с другим видом обработки поверхности необходимо умножить указанный вес на коэффициент вида обработки поверхности.

■ Коэффициент обработки поверхности: HDG (ISO En1461) = (HDG):1 / Нержавеющая сталь = (SS) : 0.94

■ Пожалуйста, укажите код заказа в вашем заказе.

■ Пожалуйста, свяжитесь с нами для заказа особых модулей.

■ Вес материала может изменяться на ± 10%

►► Фасонная секция: Крышка горизонтального поворота YD60 YD60

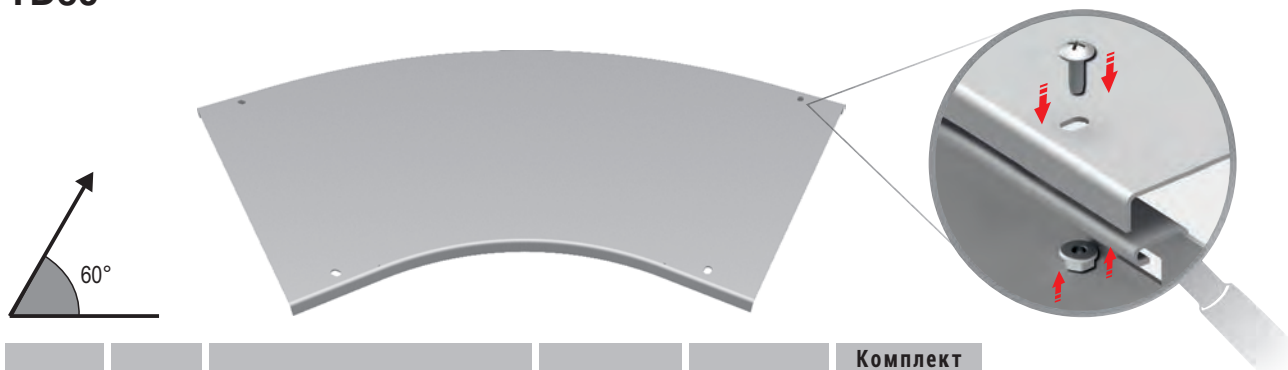

Ширина (мм)	Длина радиуса (мм)	Описание	Код	Вес(кг)	Комплект крепления крышки М6 x 12
150	300	KCA OGK150/YD60/Δ/300	3069643	2,297	4
	450	KCA OGK150/YD60/Δ/450	3069652	2,218	4
	600	KCA OGK150/YD60/Δ/600	3069661	2,716	4
	900	KCA OGK150/YD60/Δ/900	3069670	3,710	4
200	300	KCA OGK200/YD60/Δ/300	3069644	2,917	4
	450	KCA OGK200/YD60/Δ/450	3069653	3,302	4
	600	KCA OGK200/YD60/Δ/600	3069662	4,455	4
	900	KCA OGK200/YD60/Δ/900	3069671	5,993	4
300	300	KCA OGK300/YD60/Δ/300	3069645	4,296	4
	450	KCA OGK300/YD60/Δ/450	3069654	5,335	4
	600	KCA OGK300/YD60/Δ/600	3069663	6,376	4
	900	KCA OGK300/YD60/Δ/900	3069672	8,456	4
450	300	KCA OGK450/YD60/Δ/300	3069646	6,700	4
	450	KCA OGK450/YD60/Δ/450	3069655	7,165	4
	600	KCA OGK450/YD60/Δ/600	3069664	7,403	4
	900	KCA OGK450/YD60/Δ/900	3069673	12,488	4
600	300	KCA OGK600/YD60/Δ/300	3069647	9,513	4
	450	KCA OGK600/YD60/Δ/450	3069656	11,367	4
	600	KCA OGK600/YD60/Δ/600	3069665	13,221	4
	900	KCA OGK600/YD60/Δ/900	3069674	16,929	4
750	300	KCA OGK750/YD60/Δ/300	3069648	12,733	4
	450	KCA OGK750/YD60/Δ/450	3069657	14,993	4
	600	KCA OGK750/YD60/Δ/600	3069666	17,255	4
	900	KCA OGK750/YD60/Δ/900	3069675	21,777	4
900	300	KCA OGK900/YD60/Δ/300	3069649	16,359	4
	450	KCA OGK900/YD60/Δ/450	3069658	19,027	4
	600	KCA OGK900/YD60/Δ/600	3069667	21,694	4
	900	KCA OGK900/YD60/Δ/900	3069676	27,030	4
1000	300	KCA OGK1000/YD60/Δ/300	3069650	19,003	4
	450	KCA OGK1000/YD60/Δ/450	3069659	21,942	4
	600	KCA OGK1000/YD60/Δ/600	3069668	24,881	4
	900	KCA OGK1000/YD60/Δ/900	3069677	30,759	4
1100	300	KCA OGK1100/YD60/Δ/300	3069651	21,827	4
	450	KCA OGK1100/YD60/Δ/450	3069660	25,037	4
	600	KCA OGK1100/YD60/Δ/600	3069669	28,248	4
	900	KCA OGK1100/YD60/Δ/900	3069678	34,669	4



Установка крышки показана только для демонстрации.

■ Δ: Все коды продукции и веса указаны в килограммах (кг) и имеют горячеоцинкованную (HDG) обработку поверхности.

■ Для получения веса соответствующего компонента с другим видом обработки поверхности необходимо умножить указанный вес на коэффициент вида обработки поверхности.

■ Коэффициент обработки поверхности: HDG (ISO En1461) = (HDG):1 / Нержавеющая сталь = (SS) : 0.94

■ Пожалуйста, укажите код заказа в вашем заказе.

■ Пожалуйста, свяжитесь с нами для заказа особых модулей.

■ Вес материала может изменяться на ± 10%

►► Фасонная секция: Крышка горизонтального поворота YD90

YD90

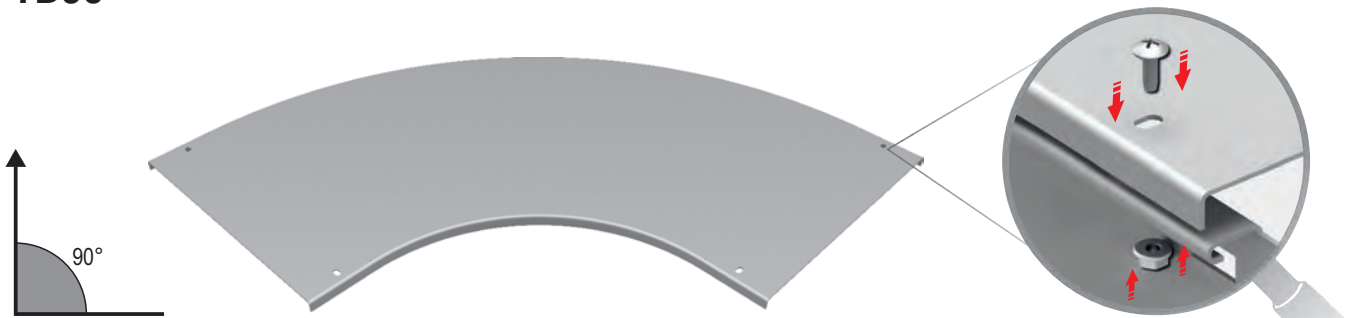

Ширина (мм)	Длина радиуса (мм)	Описание	Код	Вес(кг)	Комплект крепления крышки М6 x 12
150	300	KCA OGK150/YD90/Δ/300	3069679	3,092	4
	450	KCA OGK150/YD90/Δ/450	3069688	3,050	4
	600	KCA OGK150/YD90/Δ/600	3069697	3,797	4
	900	KCA OGK150/YD90/Δ/900	3069706	5,290	4
200	300	KCA OGK200/YD90/Δ/300	3069680	3,948	4
	450	KCA OGK200/YD90/Δ/450	3069689	4,563	4
	600	KCA OGK200/YD90/Δ/600	3069698	6,255	4
	900	KCA OGK200/YD90/Δ/900	3069707	8,561	4
300	300	KCA OGK300/YD90/Δ/300	3069681	5,862	4
	450	KCA OGK300/YD90/Δ/450	3069690	7,423	4
	600	KCA OGK300/YD90/Δ/600	3069699	8,983	4
	900	KCA OGK300/YD90/Δ/900	3069708	12,103	4
450	300	KCA OGK450/YD90/Δ/300	3069682	9,242	4
	450	KCA OGK450/YD90/Δ/450	3069691	10,016	4
	600	KCA OGK450/YD90/Δ/600	3069700	10,449	4
	900	KCA OGK450/YD90/Δ/900	3069709	17,925	4
600	300	KCA OGK600/YD90/Δ/300	3069683	13,233	4
	450	KCA OGK600/YD90/Δ/450	3069692	16,015	4
	600	KCA OGK600/YD90/Δ/600	3069701	18,796	4
	900	KCA OGK600/YD90/Δ/900	3069710	24,357	4
750	300	KCA OGK750/YD90/Δ/300	3069684	17,834	4
	450	KCA OGK750/YD90/Δ/450	3069693	21,226	4
	600	KCA OGK750/YD90/Δ/600	3069702	24,617	4
	900	KCA OGK750/YD90/Δ/900	3069711	31,400	4
900	300	KCA OGK900/YD90/Δ/300	3069685	23,046	4
	450	KCA OGK900/YD90/Δ/450	3069694	27,048	4
	600	KCA OGK900/YD90/Δ/600	3069703	31,050	4
	900	KCA OGK900/YD90/Δ/900	3069712	39,053	4
1000	300	KCA OGK1000/YD90/Δ/300	3069686	26,860	4
	450	KCA OGK1000/YD90/Δ/450	3069695	31,269	4
	600	KCA OGK1000/YD90/Δ/600	3069704	35,677	4
	900	KCA OGK1000/YD90/Δ/900	3069713	44,494	4
1100	300	KCA OGK1100/YD90/Δ/300	3069687	30,944	4
	450	KCA OGK1100/YD90/Δ/450	3069696	35,760	4
	600	KCA OGK1100/YD90/Δ/600	3069705	40,576	4
	900	KCA OGK1100/YD90/Δ/900	3069714	50,206	4



Установка крышки показана только для демонстрации.

■ Δ: Все коды продукции и веса указаны в килограммах (кг) и имеют горячеоцинкованную (HDG) обработку поверхности.

■ Для получения веса соответствующего компонента с другим видом обработки поверхности необходимо умножить указанный вес на коэффициент вида обработки поверхности.

■ Коэффициент обработки поверхности: HDG (ISO En1461) = (HDG):1 / Нержавеющая сталь = (SS) : 0.94

■ Пожалуйста, укажите код заказа в вашем заказе.

■ Пожалуйста, свяжитесь с нами для заказа особых модулей.

■ Вес материала может изменяться на ± 10%

►► Фасонная секция: Крышка вертикального наружного поворота DD30

DD30



Установка крышки показана только для демонстрации.

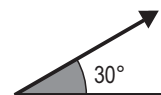
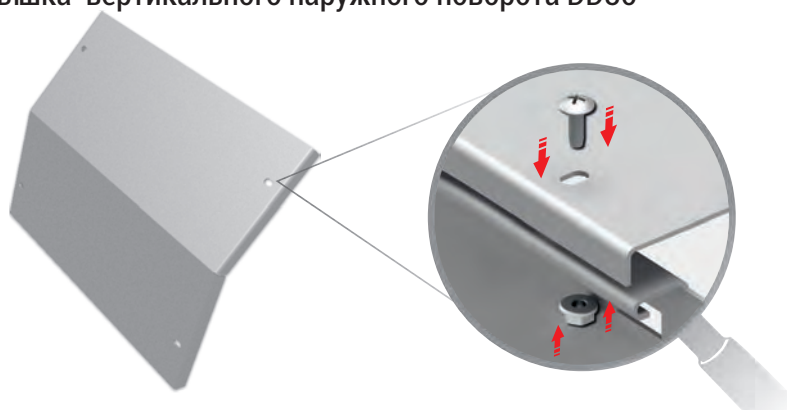

Ширина (мм)	Длина радиуса (мм)	Описание	Код				Вес(кг)				Комплект крепления крышки М6х12
			↓100	↓125	↓150	↓200	↓100	↓125	↓150	↓200	
150	300	KCA OGK150/DD30/Δ/300	3069859	3069868	3069877		1,097	1,148	1,201		4
	450	KCA OGK150/DD30/Δ/450	3069894	3069903	3069912		1,427	1,480	1,531		4
	600	KCA OGK150/DD30/Δ/600	3069929	3069938	3069947		1,746	1,797	1,850		4
	900	KCA OGK150/DD30/Δ/900	3069964	3069973	3069982		2,395	2,446	2,495		4
200	300	KCA OGK200/DD30/Δ/300	3069860	3069869	3069878	3069886	1,338	1,396	1,460	1,592	4
	450	KCA OGK200/DD30/Δ/450	3069895	3069904	3069913	3069921	1,734	1,797	1,861	1,993	4
	600	KCA OGK200/DD30/Δ/600	3069930	3069939	3069948	3069956	2,121	2,185	2,248	2,380	4
	900	KCA OGK200/DD30/Δ/900	3069965	3069974	3069983	3069991	2,908	2,972	3,032	3,168	4
300	300	KCA OGK300/DD30/Δ/300	3069861	3069870	3069879	3069887	1,811	1,892	1,978	2,156	4
	450	KCA OGK300/DD30/Δ/450	3069896	3069905	3069914	3069922	2,349	2,434	2,520	2,699	4
	600	KCA OGK300/DD30/Δ/600	3069931	3069940	3069949	3069957	2,872	2,958	3,044	3,223	4
	900	KCA OGK300/DD30/Δ/900	3069966	3069975	3069984	3069992	3,938	4,024	4,103	4,289	4
450	300	KCA OGK450/DD30/Δ/300	3069862	3069871	3069880	3069888	2,519	2,635	2,754	3,003	4
	450	KCA OGK450/DD30/Δ/450	3069897	3069906	3069915	3069923	3,270	3,390	3,510	3,759	4
	600	KCA OGK450/DD30/Δ/600	3069932	3069941	3069950	3069958	3,997	4,117	4,237	4,486	4
	900	KCA OGK450/DD30/Δ/900	3069967	3069976	3069985	3069993	5,481	5,601	5,711	5,970	4
600	300	KCA OGK600/DD30/Δ/300	3069863	3069872	3069881	3069889	3,229	3,377	3,531	3,850	4
	450	KCA OGK600/DD30/Δ/450	3069898	3069907	3069916	3069924	4,192	4,345	4,499	4,817	4
	600	KCA OGK600/DD30/Δ/600	3069933	3069942	3069951	3069959	5,124	5,278	5,431	5,750	4
	900	KCA OGK600/DD30/Δ/900	3069968	3069977	3069986	3069994	7,025	7,178	7,319	7,651	4
750	300	KCA OGK750/DD30/Δ/300	3069864	3069873	3069882	3069890	3,938	4,121	4,308	4,696	4
	450	KCA OGK750/DD30/Δ/450	3069899	3069908	3069917	3069925	5,114	5,301	5,488	5,876	4
	600	KCA OGK750/DD30/Δ/600	3069934	3069943	3069952	3069960	6,250	6,437	6,624	7,014	4
	900	KCA OGK750/DD30/Δ/900	3069969	3069978	3069987	3069995	8,568	8,755	8,928	9,330	4
900	300	KCA OGK900/DD30/Δ/300	3069865	3069874	3069883	3069891	4,648	4,863	5,084	5,543	4
	450	KCA OGK900/DD30/Δ/450	3069900	3069909	3069918	3069926	6,035	6,256	6,477	6,936	4
	600	KCA OGK900/DD30/Δ/600	3069935	3069944	3069953	3069961	7,377	7,598	7,819	8,278	4
	900	KCA OGK900/DD30/Δ/900	3069970	3069979	3069988	3069996	10,111	10,332	10,536	11,011	4
1000	300	KCA OGK1000/DD30/Δ/300	3069866	3069875	3069884	3069892	5,119	5,358	5,601	6,107	4
	450	KCA OGK1000/DD30/Δ/450	3069901	3069910	3069919	3069927	6,650	6,893	7,136	7,642	4
	600	KCA OGK1000/DD30/Δ/600	3069936	3069945	3069954	3069962	8,128	8,371	8,618	9,119	4
	900	KCA OGK1000/DD30/Δ/900	3069971	3069980	3069989	3069997	11,140	11,384	11,608	12,132	4
1100	300	KCA OGK1100/DD30/Δ/300	3069867	3069876	3069885	3069893	5,592	5,854	6,119	6,672	4
	450	KCA OGK1100/DD30/Δ/450	3069902	3069911	3069920	3069928	7,264	7,530	7,796	8,347	4
	600	KCA OGK1100/DD30/Δ/600	3069937	3069946	3069955	3069963	8,878	9,144	9,411	9,962	4
	900	KCA OGK1100/DD30/Δ/900	3069972	3069981	3069990	3069998	12,169	12,434	12,680	13,252	4

■ Δ: Все коды продукции и веса указаны в килограммах (кг) и имеют горячеоцинкованную (HDG) обработку поверхности.

■ Для получения веса соответствующего компонента с другим видом обработки поверхности необходимо умножить указанный вес на коэффициент вида обработки поверхности.

■ Коэффициент обработки поверхности: HDG (ISO En1461) = (HDG):1 / Нержавеющая сталь = (SS) : 0.94

■ Пожалуйста, укажите код заказа в вашем заказе.

■ Пожалуйста, свяжитесь с нами для заказа особых модулей.

■ Вес материала может изменяться на ± 10%

►► Фасонная секция: Крышка вертикального наружного поворота DD45

DD45



Установка крышки показана только для демонстрации.

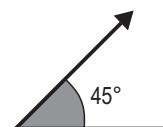
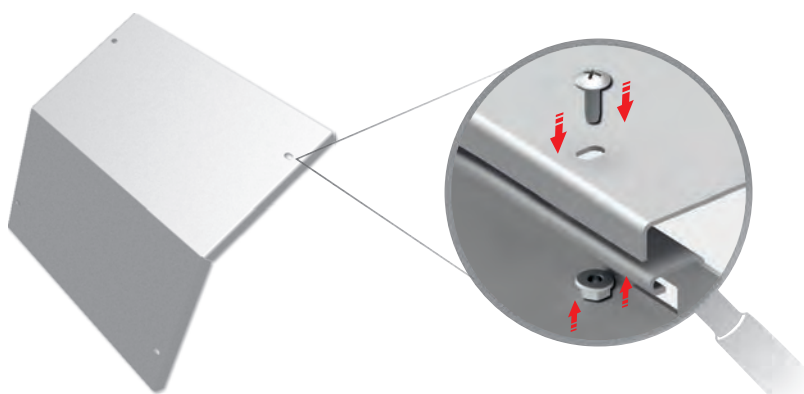

Ширина (мм)	Длина радиуса (мм)	Описание	Код				Вес(кг)				Комплект крепления крышки М6х12
			↓100	↓125	↓150	↓200	↓100	↓125	↓150	↓200	
150	300	KCA OGK150/DD45/Δ/300	3069999	3070008	3070017		1,560	1,645	1,726		4
	450	KCA OGK150/DD45/Δ/450	3070034	3070043	3070052		2,068	2,153	2,234		4
	600	KCA OGK150/DD45/Δ/600	3070069	3070078	3070087		2,564	2,649	2,734		4
	900	KCA OGK150/DD45/Δ/900	3070104	3070113	3070122		3,568	3,653	3,733		4
200	300	KCA OGK200/DD45/Δ/300	3070000	3070009	3070018	3070026	1,896	1,999	2,097	2,302	4
	450	KCA OGK200/DD45/Δ/450	3070035	3070044	3070053	3070061	2,514	2,616	2,714	2,919	4
	600	KCA OGK200/DD45/Δ/600	3070070	3070079	3070088	3070096	3,115	3,218	3,321	3,521	4
	900	KCA OGK200/DD45/Δ/900	3070105	3070114	3070123	3070131	4,334	4,436	4,534	4,740	4
300	300	KCA OGK300/DD45/Δ/300	3070001	3070010	3070019	3070027	2,569	2,707	2,840	3,119	4
	450	KCA OGK300/DD45/Δ/450	3070036	3070045	3070054	3070062	3,402	3,542	3,674	3,952	4
	600	KCA OGK300/DD45/Δ/600	3070071	3070080	3070089	3070097	4,217	4,356	4,496	4,767	4
	900	KCA OGK300/DD45/Δ/900	3070106	3070115	3070124	3070132	5,866	6,005	6,138	6,415	4
450	300	KCA OGK450/DD45/Δ/300	3070002	3070011	3070020	3070028	3,577	3,770	3,955	4,342	4
	450	KCA OGK450/DD45/Δ/450	3070037	3070046	3070055	3070063	4,738	4,931	5,115	5,502	4
	600	KCA OGK450/DD45/Δ/600	3070072	3070081	3070090	3070098	5,871	6,064	6,258	6,635	4
	900	KCA OGK450/DD45/Δ/900	3070107	3070116	3070125	3070133	8,164	8,358	8,543	8,929	4
600	300	KCA OGK600/DD45/Δ/300	3070003	3070012	3070021	3070029	4,585	4,832	5,069	5,565	4
	450	KCA OGK600/DD45/Δ/450	3070038	3070047	3070056	3070064	6,072	6,320	6,556	7,052	4
	600	KCA OGK600/DD45/Δ/600	3070073	3070082	3070091	3070099	7,524	7,772	8,019	8,503	4
	900	KCA OGK600/DD45/Δ/900	3070108	3070117	3070126	3070134	10,462	10,711	10,946	11,442	4
750	300	KCA OGK750/DD45/Δ/300	3070004	3070013	3070022	3070030	5,594	5,895	6,183	6,788	4
	450	KCA OGK750/DD45/Δ/450	3070039	3070048	3070057	3070065	7,406	7,709	7,997	8,601	4
	600	KCA OGK750/DD45/Δ/600	3070074	3070083	3070092	3070100	9,177	9,479	9,781	10,372	4
	900	KCA OGK750/DD45/Δ/900	3070109	3070118	3070127	3070135	12,761	13,064	13,351	13,956	4
900	300	KCA OGK900/DD45/Δ/300	3070005	3070014	3070023	3070031	6,601	6,958	7,297	8,011	4
	450	KCA OGK900/DD45/Δ/450	3070040	3070049	3070058	3070066	8,741	9,098	9,438	10,151	4
	600	KCA OGK900/DD45/Δ/600	3070075	3070084	3070093	3070101	10,831	11,187	11,543	12,240	4
	900	KCA OGK900/DD45/Δ/900	3070110	3070119	3070128	3070136	15,059	15,415	15,755	16,469	4
1000	300	KCA OGK1000/DD45/Δ/300	3070006	3070015	3070024	3070032	7,273	7,666	8,040	8,826	4
	450	KCA OGK1000/DD45/Δ/450	3070041	3070050	3070059	3070067	9,631	10,024	10,398	11,184	4
	600	KCA OGK1000/DD45/Δ/600	3070076	3070085	3070094	3070102	11,933	12,326	12,718	13,485	4
	900	KCA OGK1000/DD45/Δ/900	3070111	3070120	3070129	3070137	16,591	16,984	17,358	18,145	4
1100	300	KCA OGK1100/DD45/Δ/300	3070007	3070016	3070025	3070033	7,945	8,374	8,784	9,642	4
	450	KCA OGK1100/DD45/Δ/450	3070042	3070051	3070060	3070068	10,520	10,949	11,359	12,217	4
	600	KCA OGK1100/DD45/Δ/600	3070077	3070086	3070095	3070103	13,034	13,464	13,893	14,731	4
	900	KCA OGK1100/DD45/Δ/900	3070112	3070121	3070130	3070138	18,124	18,553	18,962	19,820	4

■ Δ: Все коды продукции и веса указаны в килограммах (кг) и имеют горячеоцинкованную (HDG) обработку поверхности.

■ Для получения веса соответствующего компонента с другим видом обработки поверхности необходимо умножить указанный вес на коэффициент вида обработки поверхности.

■ Коэффициент обработки поверхности: HDG (ISO En1461) = (HDG):1 / Нержавеющая сталь = (SS) : 0.94

■ Пожалуйста, укажите код заказа в вашем заказе.

■ Пожалуйста, свяжитесь с нами для заказа особых модулей.

■ Вес материала может изменяться на ± 10%

►► Фасонная секция: Крышка вертикального наружного поворота DD60

DD60



Установка крышки показана только для демонстрации.

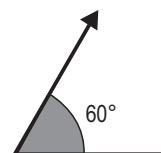
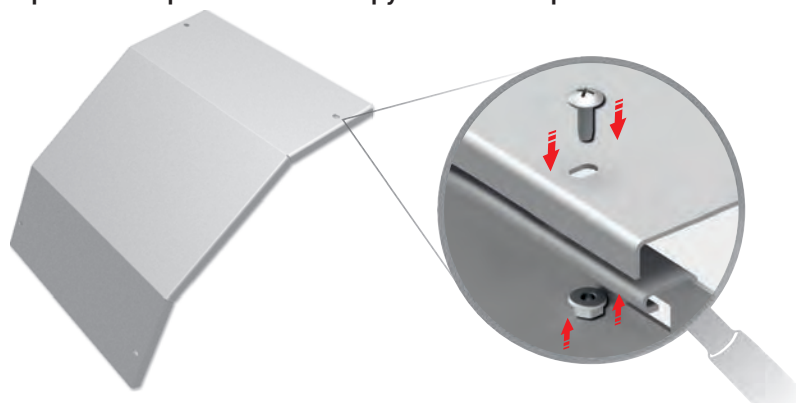

Ширина (мм)	Длина радиуса (мм)	Описание	Код				Вес(кг)				Комплект крепления крышки М6х12
			↓100	↓125	↓150	↓200	↓100	↓125	↓150	↓200	
150	300	KCA OGK150/DD60/Δ/300	3070139	3070148	3070157		1,973	2,075	2,175		4
	450	KCA OGK150/DD60/Δ/450	3070174	3070183	3070192		2,618	2,719	2,820		4
	600	KCA OGK150/DD60/Δ/600	3070209	3070218	3070227		3,264	3,364	3,465		4
	900	KCA OGK150/DD60/Δ/900	3070244	3070253	3070262		4,555	4,666	4,792		4
200	300	KCA OGK200/DD60/Δ/300	3070140	3070149	3070158	3070166	2,398	2,520	2,643	2,912	4
	450	KCA OGK200/DD60/Δ/450	3070175	3070184	3070193	3070201	3,181	3,303	3,427	3,695	4
	600	KCA OGK200/DD60/Δ/600	3070210	3070219	3070228	3070236	3,964	4,087	4,210	4,478	4
	900	KCA OGK200/DD60/Δ/900	3070245	3070254	3070263	3070271	5,533	5,668	5,820	6,094	4
300	300	KCA OGK300/DD60/Δ/300	3070141	3070150	3070159	3070167	3,248	3,413	3,579	3,944	4
	450	KCA OGK300/DD60/Δ/450	3070176	3070185	3070194	3070202	4,308	4,473	4,639	5,003	4
	600	KCA OGK300/DD60/Δ/600	3070211	3070220	3070229	3070237	5,367	5,533	5,698	6,062	4
	900	KCA OGK300/DD60/Δ/900	3070246	3070255	3070264	3070272	7,489	7,671	7,877	8,248	4
450	300	KCA OGK450/DD60/Δ/300	3070142	3070151	3070160	3070168	4,523	4,753	4,983	5,490	4
	450	KCA OGK450/DD60/Δ/450	3070177	3070186	3070195	3070203	5,997	6,227	6,457	6,964	4
	600	KCA OGK450/DD60/Δ/600	3070212	3070221	3070230	3070238	7,471	7,701	7,931	8,438	4
	900	KCA OGK450/DD60/Δ/900	3070247	3070256	3070265	3070273	10,424	10,677	10,963	11,479	4
600	300	KCA OGK600/DD60/Δ/300	3070143	3070152	3070161	3070169	5,797	6,093	6,388	7,037	4
	450	KCA OGK600/DD60/Δ/450	3070178	3070187	3070196	3070204	7,686	7,981	8,276	8,925	4
	600	KCA OGK600/DD60/Δ/600	3070213	3070222	3070231	3070239	9,574	9,869	10,164	10,814	4
	900	KCA OGK600/DD60/Δ/900	3070248	3070257	3070266	3070274	13,357	13,682	14,048	14,708	4
750	300	KCA OGK750/DD60/Δ/300	3070144	3070153	3070162	3070170	7,072	7,432	7,791	8,583	4
	450	KCA OGK750/DD60/Δ/450	3070179	3070188	3070197	3070205	9,375	9,735	10,095	10,887	4
	600	KCA OGK750/DD60/Δ/600	3070214	3070223	3070232	3070240	11,678	12,037	12,398	13,189	4
	900	KCA OGK750/DD60/Δ/900	3070249	3070258	3070267	3070275	16,291	16,687	17,133	17,939	4
900	300	KCA OGK900/DD60/Δ/300	3070145	3070154	3070163	3070171	8,347	8,771	9,196	10,130	4
	450	KCA OGK900/DD60/Δ/450	3070180	3070189	3070198	3070206	11,064	11,488	11,913	12,848	4
	600	KCA OGK900/DD60/Δ/600	3070215	3070224	3070233	3070241	13,782	14,207	14,631	15,565	4
	900	KCA OGK900/DD60/Δ/900	3070250	3070259	3070268	3070276	19,225	19,692	20,218	21,170	4
1000	300	KCA OGK1000/DD60/Δ/300	3070146	3070155	3070164	3070172	9,197	9,665	10,132	11,162	4
	450	KCA OGK1000/DD60/Δ/450	3070181	3070190	3070199	3070207	12,190	12,658	13,126	14,155	4
	600	KCA OGK1000/DD60/Δ/600	3070216	3070225	3070234	3070242	15,184	15,652	16,119	17,149	4
	900	KCA OGK1000/DD60/Δ/900	3070251	3070260	3070269	3070277	21,181	21,695	22,275	23,323	4
1100	300	KCA OGK1100/DD60/Δ/300	3070147	3070156	3070165	3070173	10,046	10,558	11,068	12,192	4
	450	KCA OGK1100/DD60/Δ/450	3070182	3070191	3070200	3070208	13,317	13,827	14,339	15,463	4
	600	KCA OGK1100/DD60/Δ/600	3070217	3070226	3070235	3070243	16,587	17,097	17,609	18,733	4
	900	KCA OGK1100/DD60/Δ/900	3070252	3070261	3070270	3070278	23,137	23,698	24,332	25,477	4

■ Δ: Все коды продукции и веса указаны в килограммах (кг) и имеют горячеоцинкованную (HDG) обработку поверхности.

■ Для получения веса соответствующего компонента с другим видом обработки поверхности необходимо умножить указанный вес на коэффициент вида обработки поверхности.

■ Коэффициент обработки поверхности: HDG (ISO En1461) = (HDG):1 / Нержавеющая сталь = (SS) : 0.94

■ Пожалуйста, укажите код заказа в вашем заказе.

■ Пожалуйста, свяжитесь с нами для заказа особых модулей.

■ Вес материала может изменяться на ± 10%

►► Фасонная секция: Крышка вертикального наружного поворота DD90

DD90



Установка крышки показана только для демонстрации.

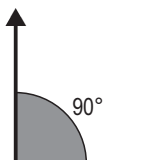
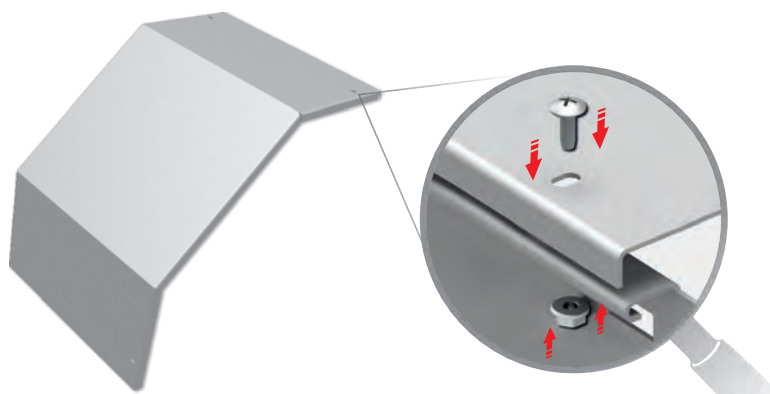

Ширина (мм)	Длина радиуса (мм)	Описание	Код				Вес(кг)				Комплект крепления крышки М6 x 12
			↓100	↓125	↓150	↓200	↓100	↓125	↓150	↓200	
150	300	KCA OGK150/DD90/Δ/300	3070279	3070288	3070297		2,922	3,083	3,224		4
	450	KCA OGK150/DD90/Δ/450	3070314	3070323	3070332		3,890	4,071	4,232		4
	600	KCA OGK150/DD90/Δ/600	3070349	3070358	3070367		4,917	5,079	5,239		4
	900	KCA OGK150/DD90/Δ/900	3070384	3070393	3070402		6,893	7,074	7,235		4
200	300	KCA OGK200/DD90/Δ/300	3070280	3070289	3070298	3070306	3,550	3,746	3,917	4,333	4
	450	KCA OGK200/DD90/Δ/450	3070315	3070324	3070333	3070341	4,725	4,946	5,141	5,557	4
	600	KCA OGK200/DD90/Δ/600	3070350	3070359	3070368	3070376	5,973	6,169	6,365	6,756	4
	900	KCA OGK200/DD90/Δ/900	3070385	3070394	3070403	3070411	8,371	8,592	8,788	9,204	4
300	300	KCA OGK300/DD90/Δ/300	3070281	3070290	3070299	3070307	4,807	5,072	5,304	5,866	4
	450	KCA OGK300/DD90/Δ/450	3070316	3070325	3070334	3070342	6,397	6,695	6,960	7,522	4
	600	KCA OGK300/DD90/Δ/600	3070351	3070360	3070369	3070377	8,085	8,350	8,615	9,144	4
	900	KCA OGK300/DD90/Δ/900	3070386	3070395	3070404	3070412	11,330	11,628	11,892	12,455	4
450	300	KCA OGK450/DD90/Δ/300	3070282	3070291	3070300	3070308	6,692	7,061	7,383	8,166	4
	450	KCA OGK450/DD90/Δ/450	3070317	3070326	3070335	3070343	8,903	9,318	9,687	10,470	4
	600	KCA OGK450/DD90/Δ/600	3070352	3070361	3070370	3070378	11,253	11,622	11,990	12,727	4
	900	KCA OGK450/DD90/Δ/900	3070387	3070396	3070405	3070413	15,766	16,181	16,550	17,333	4
600	300	KCA OGK600/DD90/Δ/300	3070283	3070292	3070301	3070309	8,578	9,051	9,463	10,467	4
	450	KCA OGK600/DD90/Δ/450	3070318	3070327	3070336	3070344	11,411	11,942	12,415	13,418	4
	600	KCA OGK600/DD90/Δ/600	3070353	3070362	3070371	3070379	14,421	14,893	15,365	16,309	4
	900	KCA OGK600/DD90/Δ/900	3070388	3070397	3070406	3070414	20,204	20,735	21,207	22,210	4
750	300	KCA OGK750/DD90/Δ/300	3070284	3070293	3070302	3070310	10,463	11,040	11,543	12,767	4
	450	KCA OGK750/DD90/Δ/450	3070319	3070328	3070337	3070345	13,918	14,566	15,142	16,365	4
	600	KCA OGK750/DD90/Δ/600	3070354	3070363	3070372	3070380	17,588	18,164	18,740	19,891	4
	900	KCA OGK750/DD90/Δ/900	3070389	3070398	3070407	3070415	24,641	25,289	25,864	27,088	4
900	300	KCA OGK900/DD90/Δ/300	3070285	3070294	3070303	3070311	12,350	13,028	13,624	15,067	4
	450	KCA OGK900/DD90/Δ/450	3070320	3070329	3070338	3070346	16,425	17,190	17,870	19,313	4
	600	KCA OGK900/DD90/Δ/600	3070355	3070364	3070373	3070381	20,756	21,436	22,114	23,474	4
	900	KCA OGK900/DD90/Δ/900	3070390	3070399	3070408	3070416	29,079	29,843	30,522	31,966	4
1000	300	KCA OGK1000/DD90/Δ/300	3070286	3070295	3070304	3070312	13,606	14,355	15,010	16,600	4
	450	KCA OGK1000/DD90/Δ/450	3070321	3070330	3070339	3070347	18,097	18,939	19,687	21,277	4
	600	KCA OGK1000/DD90/Δ/600	3070356	3070365	3070374	3070382	22,868	23,617	24,365	25,862	4
	900	KCA OGK1000/DD90/Δ/900	3070391	3070400	3070409	3070417	32,036	32,878	33,627	35,218	4
1100	300	KCA OGK1100/DD90/Δ/300	3070287	3070296	3070305	3070313	14,863	15,681	16,397	18,134	4
	450	KCA OGK1100/DD90/Δ/450	3070322	3070331	3070340	3070348	19,768	20,688	21,505	23,243	4
	600	KCA OGK1100/DD90/Δ/600	3070357	3070366	3070375	3070383	24,980	25,797	26,615	28,250	4
	900	KCA OGK1100/DD90/Δ/900	3070392	3070401	3070410	3070418	34,994	35,914	36,731	38,469	4

■ Δ: Все коды продукции и веса указаны в килограммах (кг) и имеют горячеоцинкованную (HDG) обработку поверхности.

■ Для получения веса соответствующего компонента с другим видом обработки поверхности необходимо умножить указанный вес на коэффициент вида обработки поверхности.

■ Коэффициент обработки поверхности: HDG (ISO En1461) = (HDG):1 / Нержавеющая сталь = (SS) : 0.94

■ Пожалуйста, укажите код заказа в вашем заказе.

■ Пожалуйста, свяжитесь с нами для заказа особых модулей.

■ Вес материала может изменяться на ± 10%

►► Фасонная секция: Крышка вертикального внутреннего поворота ID30

ID30



Установка крышки показана только для демонстрации.

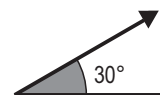
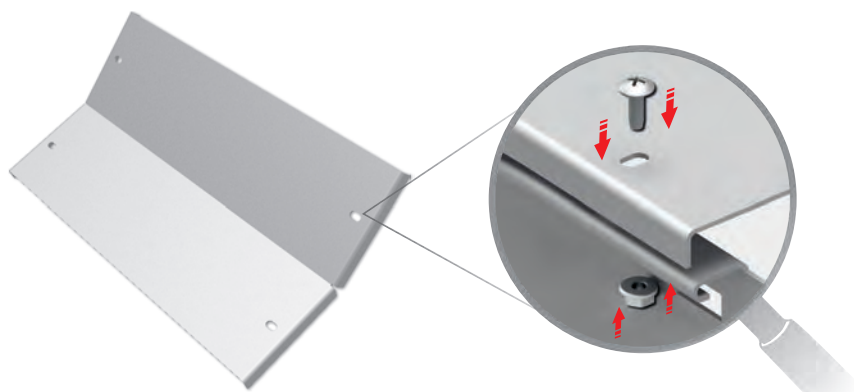

Ширина (мм)	Длина радиуса (мм)	Описание	Код	Вес (кг)	Комплект крепления крышки M6 x 12
150	300	KCA OGK150/ID30/Δ/300	3069715	0,877	4
	450	KCA OGK150/ID30/Δ/450	3069724	1,216	4
	600	KCA OGK150/ID30/Δ/600	3069733	1,530	4
	900	KCA OGK150/ID30/Δ/900	3069742	2,179	4
200	300	KCA OGK200/ID30/Δ/300	3069716	1,066	4
	450	KCA OGK200/ID30/Δ/450	3069725	1,477	4
	600	KCA OGK200/ID30/Δ/600	3069734	1,859	4
	900	KCA OGK200/ID30/Δ/900	3069743	2,647	4
300	300	KCA OGK300/ID30/Δ/300	3069717	1,443	4
	450	KCA OGK300/ID30/Δ/450	3069726	2,000	4
	600	KCA OGK300/ID30/Δ/600	3069735	2,516	4
	900	KCA OGK300/ID30/Δ/900	3069744	3,583	4
450	300	KCA OGK450/ID30/Δ/300	3069718	2,010	4
	450	KCA OGK450/ID30/Δ/450	3069727	2,784	4
	600	KCA OGK450/ID30/Δ/600	3069736	3,502	4
	900	KCA OGK450/ID30/Δ/900	3069745	4,986	4
600	300	KCA OGK600/ID30/Δ/300	3069719	2,577	4
	450	KCA OGK600/ID30/Δ/450	3069728	3,568	4
	600	KCA OGK600/ID30/Δ/600	3069737	4,489	4
	900	KCA OGK600/ID30/Δ/900	3069746	6,389	4
750	300	KCA OGK750/ID30/Δ/300	3069720	3,144	4
	450	KCA OGK750/ID30/Δ/450	3069729	4,353	4
	600	KCA OGK750/ID30/Δ/600	3069738	5,476	4
	900	KCA OGK750/ID30/Δ/900	3069747	7,792	4
900	300	KCA OGK900/ID30/Δ/300	3069721	3,710	4
	450	KCA OGK900/ID30/Δ/450	3069730	5,137	4
	600	KCA OGK900/ID30/Δ/600	3069739	6,461	4
	900	KCA OGK900/ID30/Δ/900	3069748	9,196	4
1000	300	KCA OGK1000/ID30/Δ/300	3069722	4,089	4
	450	KCA OGK1000/ID30/Δ/450	3069731	5,661	4
	600	KCA OGK1000/ID30/Δ/600	3069740	7,119	4
	900	KCA OGK1000/ID30/Δ/900	3069749	10,132	4
1100	300	KCA OGK1100/ID30/Δ/300	3069723	4,466	4
	450	KCA OGK1100/ID30/Δ/450	3069732	6,183	4
	600	KCA OGK1100/ID30/Δ/600	3069741	7,777	4
	900	KCA OGK1100/ID30/Δ/900	3069750	11,067	4

■ Δ: Все коды продукции и веса указаны в килограммах (кг) и имеют горячеоцинкованную (HDG) обработку поверхности.

■ Для получения веса соответствующего компонента с другим видом обработки поверхности необходимо умножить указанный вес на коэффициент вида обработки поверхности.

■ Коэффициент обработки поверхности: HDG (ISO En1461) = (HDG):1 / Нержавеющая сталь = (SS) : 0.94

■ Пожалуйста, укажите код заказа в вашем заказе.

■ Пожалуйста, свяжитесь с нами для заказа особых модулей.

■ Вес материала может изменяться на ± 10%

►► Фасонная секция: Крышка вертикального внутреннего поворота ID45

ID45



Установка крышки показана только для демонстрации.

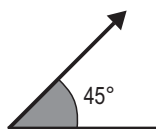
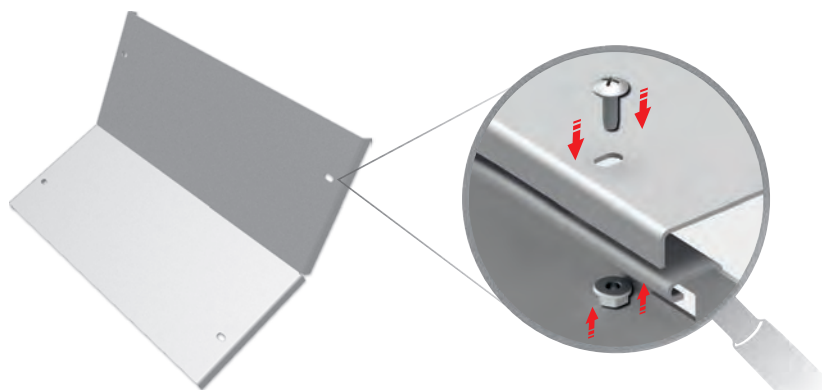

Ширина (мм)	Длина радиуса (мм)	Описание	Код	Вес (кг)	Комплект крепления крышки M6 x 12
150	300	KCA OGK150/ID45/Δ/300	3069751	1,234	4
	450	KCA OGK150/ID45/Δ/450	3069760	1,742	4
	600	KCA OGK150/ID45/Δ/600	3069769	2,234	4
	900	KCA OGK150/ID45/Δ/900	3069778	3,242	4
200	300	KCA OGK200/ID45/Δ/300	3069752	1,499	4
	450	KCA OGK200/ID45/Δ/450	3069761	2,116	4
	600	KCA OGK200/ID45/Δ/600	3069770	2,714	4
	900	KCA OGK200/ID45/Δ/900	3069779	3,937	4
300	300	KCA OGK300/ID45/Δ/300	3069753	2,030	4
	450	KCA OGK300/ID45/Δ/450	3069762	2,864	4
	600	KCA OGK300/ID45/Δ/600	3069771	3,672	4
	900	KCA OGK300/ID45/Δ/900	3069780	5,327	4
450	300	KCA OGK450/ID45/Δ/300	3069754	2,826	4
	450	KCA OGK450/ID45/Δ/450	3069763	3,986	4
	600	KCA OGK450/ID45/Δ/600	3069772	5,111	4
	900	KCA OGK450/ID45/Δ/900	3069781	7,413	4
600	300	KCA OGK600/ID45/Δ/300	3069755	3,621	4
	450	KCA OGK600/ID45/Δ/450	3069764	5,108	4
	600	KCA OGK600/ID45/Δ/600	3069773	6,548	4
	900	KCA OGK600/ID45/Δ/900	3069782	9,500	4
750	300	KCA OGK750/ID45/Δ/300	3069756	4,417	4
	450	KCA OGK750/ID45/Δ/450	3069765	6,230	4
	600	KCA OGK750/ID45/Δ/600	3069774	7,987	4
	900	KCA OGK750/ID45/Δ/900	3069783	11,585	4
900	300	KCA OGK900/ID45/Δ/300	3069757	5,213	4
	450	KCA OGK900/ID45/Δ/450	3069766	7,352	4
	600	KCA OGK900/ID45/Δ/600	3069775	9,425	4
	900	KCA OGK900/ID45/Δ/900	3069784	13,671	4
1000	300	KCA OGK1000/ID45/Δ/300	3069758	5,743	4
	450	KCA OGK1000/ID45/Δ/450	3069767	8,100	4
	600	KCA OGK1000/ID45/Δ/600	3069776	10,384	4
	900	KCA OGK1000/ID45/Δ/900	3069785	15,061	4
1100	300	KCA OGK1100/ID45/Δ/300	3069759	6,273	4
	450	KCA OGK1100/ID45/Δ/450	3069768	8,848	4
	600	KCA OGK1100/ID45/Δ/600	3069777	11,342	4
	900	KCA OGK1100/ID45/Δ/900	3069786	16,452	4

■ Δ: Все коды продукции и веса указаны в килограммах (кг) и имеют горячеоцинкованную (HDG) обработку поверхности.

■ Для получения веса соответствующего компонента с другим видом обработки поверхности необходимо умножить указанный вес на коэффициент вида обработки поверхности.

■ Коэффициент обработки поверхности: HDG (ISO En1461) = (HDG):1 / Нержавеющая сталь = (SS) : 0.94

■ Пожалуйста, укажите код заказа в вашем заказе.

■ Пожалуйста, свяжитесь с нами для заказа особых модулей.

■ Вес материала может изменяться на ± 10%

►► Фасонная секция: Крышка вертикального внутреннего поворота ID60

ID60



Установка крышки показана только для демонстрации.

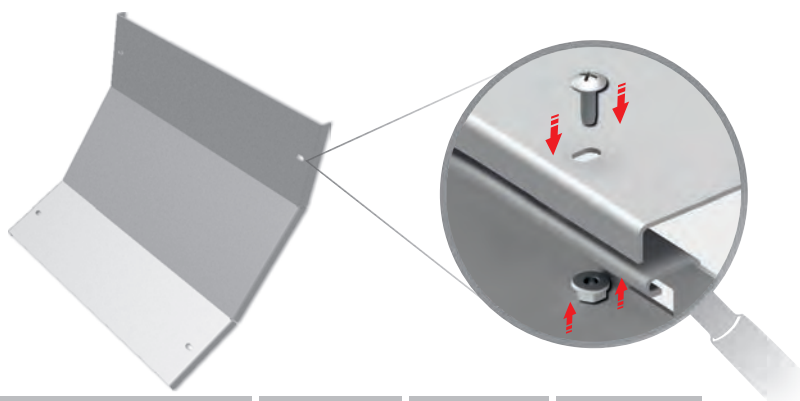
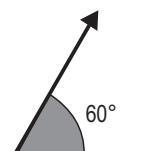

Ширина (мм)	Длина радиуса (мм)	Описание	Код	Вес (кг)	Комплект крепления крышки M6 x 12
150	300	KCA OGK150/ID60/Δ/300	3069787	1,543	4
	450	KCA OGK150/ID60/Δ/450	3069796	2,188	4
	600	KCA OGK150/ID60/Δ/600	3069805	2,833	4
	900	KCA OGK150/ID60/Δ/900	3069814	4,123	4
200	300	KCA OGK200/ID60/Δ/300	3069788	1,874	4
	450	KCA OGK200/ID60/Δ/450	3069797	2,658	4
	600	KCA OGK200/ID60/Δ/600	3069806	3,441	4
	900	KCA OGK200/ID60/Δ/900	3069815	5,007	4
300	300	KCA OGK300/ID60/Δ/300	3069789	2,537	4
	450	KCA OGK300/ID60/Δ/450	3069798	3,596	4
	600	KCA OGK300/ID60/Δ/600	3069807	4,655	4
	900	KCA OGK300/ID60/Δ/900	3069816	6,775	4
450	300	KCA OGK450/ID60/Δ/300	3069790	3,530	4
	450	KCA OGK450/ID60/Δ/450	3069799	5,004	4
	600	KCA OGK450/ID60/Δ/600	3069808	6,478	4
	900	KCA OGK450/ID60/Δ/900	3069817	9,426	4
600	300	KCA OGK600/ID60/Δ/300	3069791	4,524	4
	450	KCA OGK600/ID60/Δ/450	3069800	6,412	4
	600	KCA OGK600/ID60/Δ/600	3069809	8,301	4
	900	KCA OGK600/ID60/Δ/900	3069818	12,078	4
750	300	KCA OGK750/ID60/Δ/300	3069792	5,518	4
	450	KCA OGK750/ID60/Δ/450	3069801	7,821	4
	600	KCA OGK750/ID60/Δ/600	3069810	10,123	4
	900	KCA OGK750/ID60/Δ/900	3069819	14,729	4
900	300	KCA OGK900/ID60/Δ/300	3069793	6,511	4
	450	KCA OGK900/ID60/Δ/450	3069802	9,229	4
	600	KCA OGK900/ID60/Δ/600	3069811	11,946	4
	900	KCA OGK900/ID60/Δ/900	3069820	17,381	4
1000	300	KCA OGK1000/ID60/Δ/300	3069794	7,173	4
	450	KCA OGK1000/ID60/Δ/450	3069803	10,167	4
	600	KCA OGK1000/ID60/Δ/600	3069812	13,162	4
	900	KCA OGK1000/ID60/Δ/900	3069821	19,149	4
1100	300	KCA OGK1100/ID60/Δ/300	3069795	7,836	4
	450	KCA OGK1100/ID60/Δ/450	3069804	11,106	4
	600	KCA OGK1100/ID60/Δ/600	3069813	14,376	4
	900	KCA OGK1100/ID60/Δ/900	3069822	20,917	4

■ Δ: Все коды продукции и веса указаны в килограммах (кг) и имеют горячеоцинкованную (HDG) обработку поверхности.

■ Для получения веса соответствующего компонента с другим видом обработки поверхности необходимо умножить указанный вес на коэффициент вида обработки поверхности.

■ Коэффициент обработки поверхности: HDG (ISO En1461) = (HDG):1 / Нержавеющая сталь = (SS) : 0.94

■ Пожалуйста, укажите код заказа в вашем заказе.

■ Пожалуйста, свяжитесь с нами для заказа особых модулей.

■ Вес материала может изменяться на ± 10%

►► Фасонная секция: Крышка вертикального внутреннего поворота ID90

ID90



Установка крышки показана только для демонстрации.

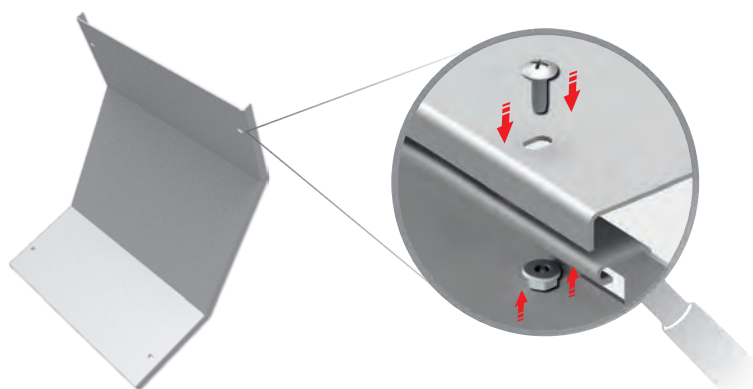
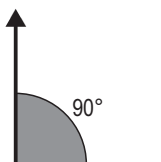

Ширина (мм)	Длина радиуса (мм)	Описание	Код	Вес (кг)	Комплект крепления крышки M6 x 12
150	300	KCA OGK150/ID90/Δ/300	3069823	2,262	4
	450	KCA OGK150/ID90/Δ/450	3069832	3,230	4
	600	KCA OGK150/ID90/Δ/600	3069841	4,257	4
	900	KCA OGK150/ID90/Δ/900	3069850	6,233	4
200	300	KCA OGK200/ID90/Δ/300	3069824	2,747	4
	450	KCA OGK200/ID90/Δ/450	3069833	3,922	4
	600	KCA OGK200/ID90/Δ/600	3069842	5,169	4
	900	KCA OGK200/ID90/Δ/900	3069851	7,568	4
300	300	KCA OGK300/ID90/Δ/300	3069825	3,716	4
	450	KCA OGK300/ID90/Δ/450	3069834	5,305	4
	600	KCA OGK300/ID90/Δ/600	3069843	6,994	4
	900	KCA OGK300/ID90/Δ/900	3069852	10,238	4
450	300	KCA OGK450/ID90/Δ/300	3069826	5,170	4
	450	KCA OGK450/ID90/Δ/450	3069835	7,381	4
	600	KCA OGK450/ID90/Δ/600	3069844	9,730	4
	900	KCA OGK450/ID90/Δ/900	3069853	14,244	4
600	300	KCA OGK600/ID90/Δ/300	3069827	6,624	4
	450	KCA OGK600/ID90/Δ/450	3069836	9,457	4
	600	KCA OGK600/ID90/Δ/600	3069845	12,466	4
	900	KCA OGK600/ID90/Δ/900	3069854	18,250	4
750	300	KCA OGK750/ID90/Δ/300	3069828	8,078	4
	450	KCA OGK750/ID90/Δ/450	3069837	11,532	4
	600	KCA OGK750/ID90/Δ/600	3069846	15,203	4
	900	KCA OGK750/ID90/Δ/900	3069855	22,255	4
900	300	KCA OGK900/ID90/Δ/300	3069829	9,533	4
	450	KCA OGK900/ID90/Δ/450	3069838	13,608	4
	600	KCA OGK900/ID90/Δ/600	3069847	17,940	4
	900	KCA OGK900/ID90/Δ/900	3069856	26,261	4
1000	300	KCA OGK1000/ID90/Δ/300	3069830	10,502	4
	450	KCA OGK1000/ID90/Δ/450	3069839	14,993	4
	600	KCA OGK1000/ID90/Δ/600	3069848	19,764	4
	900	KCA OGK1000/ID90/Δ/900	3069857	28,932	4
1100	300	KCA OGK1100/ID90/Δ/300	3069831	11,472	4
	450	KCA OGK1100/ID90/Δ/450	3069840	16,377	4
	600	KCA OGK1100/ID90/Δ/600	3069849	21,589	4
	900	KCA OGK1100/ID90/Δ/900	3069858	31,603	4

■ Δ: Все коды продукции и веса указаны в килограммах (кг) и имеют горячеоцинкованную (HDG) обработку поверхности.

■ Для получения веса соответствующего компонента с другим видом обработки поверхности необходимо умножить указанный вес на коэффициент вида обработки поверхности.

■ Коэффициент обработки поверхности: HDG (ISO En1461) = (HDG):1 / Нержавеющая сталь = (SS) : 0.94

■ Пожалуйста, укажите код заказа в вашем заказе.

■ Пожалуйста, свяжитесь с нами для заказа особых модулей.

■ Вес материала может изменяться на ± 10%

►► Фасонная секция: Крышка горизонтального тройника УТ УТ

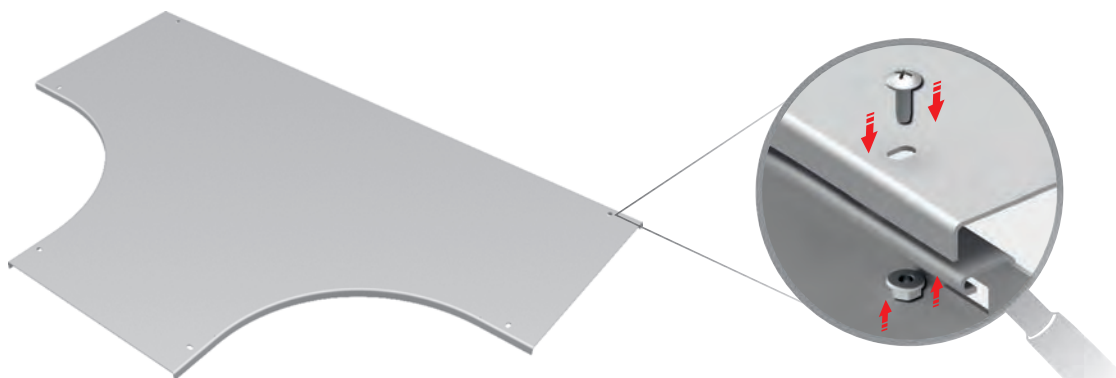

Установка крышки показана только для демонстрации.

Ширина (мм)	Длина радиуса (мм)	Описание	Код	Вес (кг)	Комплект крепления крышки М6 x 12
150	300	КСА ОГК150/УТ/Δ/300	3070419	5,652	6
	450	КСА ОГК150/УТ/Δ/450	3070428	8,212	6
	600	КСА ОГК150/УТ/Δ/600	3070437	11,103	6
	900	КСА ОГК150/УТ/Δ/900	3070446	17,890	6
200	300	КСА ОГК200/УТ/Δ/300	3070420	7,000	6
	450	КСА ОГК200/УТ/Δ/450	3070429	9,948	6
	600	КСА ОГК200/УТ/Δ/600	3070438	13,230	6
	900	КСА ОГК200/УТ/Δ/900	3070447	20,793	6
300	300	КСА ОГК300/УТ/Δ/300	3070421	9,956	6
	450	КСА ОГК300/УТ/Δ/450	3070430	13,682	6
	600	КСА ОГК300/УТ/Δ/600	3070439	17,881	6
	900	КСА ОГК300/УТ/Δ/900	3070448	26,858	6
450	300	КСА ОГК450/УТ/Δ/300	3070422	15,038	6
	450	КСА ОГК450/УТ/Δ/450	3070431	19,929	6
	600	КСА ОГК450/УТ/Δ/600	3070440	25,154	6
	900	КСА ОГК450/УТ/Δ/900	3070449	36,603	6
600	300	КСА ОГК600/УТ/Δ/300	3070423	20,897	6
	450	КСА ОГК600/УТ/Δ/450	3070432	26,953	6
	600	КСА ОГК600/УТ/Δ/600	3070441	33,516	6
	900	КСА ОГК600/УТ/Δ/900	3070450	47,124	6
750	300	КСА ОГК750/УТ/Δ/300	3070424	27,533	6
	450	КСА ОГК750/УТ/Δ/450	3070433	34,756	6
	600	КСА ОГК750/УТ/Δ/600	3070442	42,312	6
	900	КСА ОГК750/УТ/Δ/900	3070451	58,423	6
900	300	КСА ОГК900/УТ/Δ/300	3070425	34,947	6
	450	КСА ОГК900/УТ/Δ/450	3070434	43,335	6
	600	КСА ОГК900/УТ/Δ/600	3070443	52,056	6
	900	КСА ОГК900/УТ/Δ/900	3070452	70,500	6
1000	300	КСА ОГК1000/УТ/Δ/300	3070426	40,321	6
	450	КСА ОГК1000/УТ/Δ/450	3070435	49,486	6
	600	КСА ОГК1000/УТ/Δ/600	3070444	58,984	6
	900	КСА ОГК1000/УТ/Δ/900	3070453	78,982	6
1100	300	КСА ОГК1100/УТ/Δ/300	3070427	46,039	6
	450	КСА ОГК1100/УТ/Δ/450	3070436	55,982	6
	600	КСА ОГК1100/УТ/Δ/600	3070445	66,257	6
	900	КСА ОГК1100/УТ/Δ/900	3070454	87,810	6

■ Δ: Все коды продукции и веса указаны в килограммах (кг) и имеют горячеоцинкованную (HDG) обработку поверхности.

■ Для получения веса соответствующего компонента с другим видом обработки поверхности необходимо умножить указанный вес на коэффициент вида обработки поверхности.

■ Коэффициент обработки поверхности: HDG (ISO En1461) = (HDG):1 / Нержавеющая сталь = (SS) : 0.94

■ Пожалуйста, укажите код заказа в вашем заказе.

■ Пожалуйста, свяжитесь с нами для заказа особых модулей.

■ Вес материала может изменяться на ± 10%

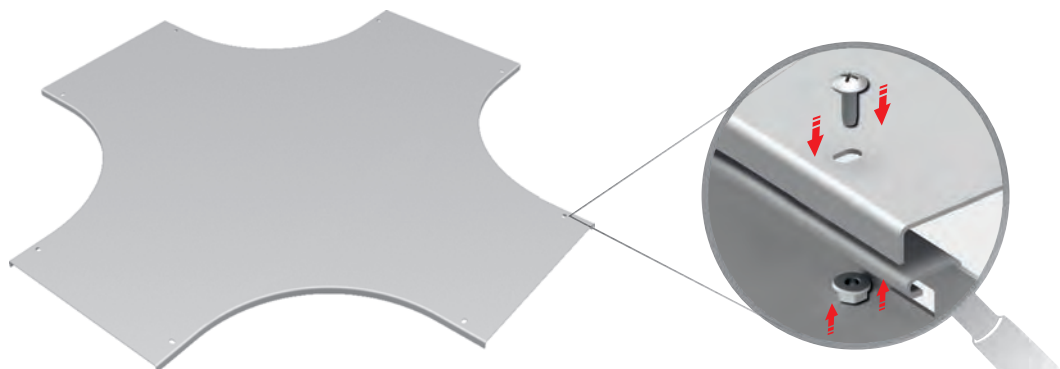

Установка крышки показана только для демонстрации.

Ширина (мм)	Длина радиуса (мм)	Описание	Код	Вес (кг)	Комплект крепления крышки M6 x 12
150	300	KCA OGK150/AD/Δ/300	3070455	7,721	8
	450	KCA OGK150/AD/Δ/450	3070464	11,696	8
	600	KCA OGK150/AD/Δ/600	3070473	16,338	8
	900	KCA OGK150/AD/Δ/900	3070482	27,625	8
200	300	KCA OGK200/AD/Δ/300	3070456	9,382	8
	450	KCA OGK200/AD/Δ/450	3070465	13,874	8
	600	KCA OGK200/AD/Δ/600	3070474	19,036	8
	900	KCA OGK200/AD/Δ/900	3070483	31,359	8
300	300	KCA OGK300/AD/Δ/300	3070457	12,962	8
	450	KCA OGK300/AD/Δ/450	3070466	18,491	8
	600	KCA OGK300/AD/Δ/600	3070475	24,687	8
	900	KCA OGK300/AD/Δ/900	3070484	39,083	8
450	300	KCA OGK450/AD/Δ/300	3070458	18,979	8
	450	KCA OGK450/AD/Δ/450	3070467	26,063	8
	600	KCA OGK450/AD/Δ/600	3070476	33,814	8
	900	KCA OGK450/AD/Δ/900	3070485	51,318	8
600	300	KCA OGK600/AD/Δ/300	3070459	25,775	8
	450	KCA OGK600/AD/Δ/450	3070468	34,412	8
	600	KCA OGK600/AD/Δ/600	3070477	43,718	8
	900	KCA OGK600/AD/Δ/900	3070486	64,331	8
750	300	KCA OGK750/AD/Δ/300	3070460	33,348	8
	450	KCA OGK750/AD/Δ/450	3070469	43,539	8
	600	KCA OGK750/AD/Δ/600	3070478	54,399	8
	900	KCA OGK750/AD/Δ/900	3070487	78,120	8
900	300	KCA OGK900/AD/Δ/300	3070461	41,697	8
	450	KCA OGK900/AD/Δ/450	3070470	53,444	8
	600	KCA OGK900/AD/Δ/600	3070479	65,857	8
	900	KCA OGK900/AD/Δ/900	3070488	92,687	8
1000	300	KCA OGK1000/AD/Δ/300	3070462	47,695	8
	450	KCA OGK1000/AD/Δ/450	3070471	60,477	8
	600	KCA OGK1000/AD/Δ/600	3070480	73,928	8
	900	KCA OGK1000/AD/Δ/900	3070489	102,829	8
1100	300	KCA OGK1100/AD/Δ/300	3070463	54,038	8
	450	KCA OGK1100/AD/Δ/450	3070472	67,857	8
	600	KCA OGK1100/AD/Δ/600	3070481	82,343	8
	900	KCA OGK1100/AD/Δ/900	3070490	113,318	8

■ Δ: Все коды продукции и веса указаны в килограммах (кг) и имеют горячеоцинкованную (HDG) обработку поверхности.

■ Для получения веса соответствующего компонента с другим видом обработки поверхности необходимо умножить указанный вес на коэффициент вида обработки поверхности.

■ Коэффициент обработки поверхности: HDG (ISO En1461) = (HDG):1 / Нержавеющая сталь = (SS) : 0.94

■ Пожалуйста, укажите код заказа в вашем заказе.

■ Пожалуйста, свяжитесь с нами для заказа особых модулей.

■ Вес материала может изменяться на ± 10%

►► Фасонная секция: Крышка симметричной редукции MR

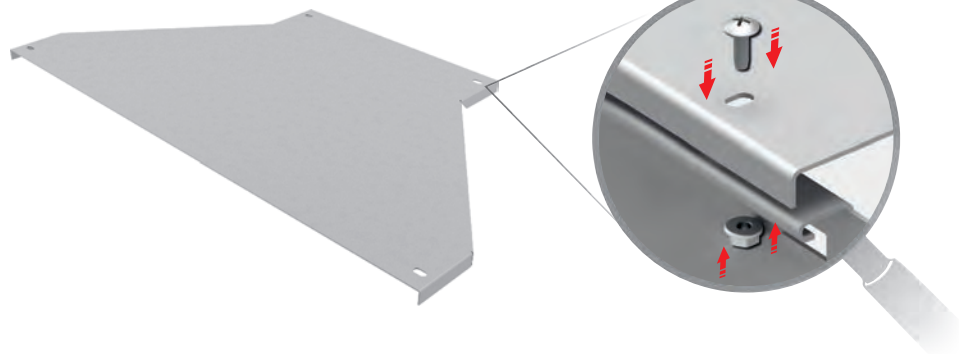
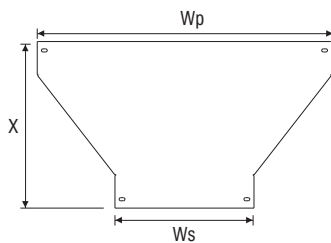

Ws (мм)	Wp (мм)	X	Описание	Код	Вес(кг)
150	200	75	KCA OG 150/200/MR / Δ	3106939	0,235
	300	150	KCA OG 150/300/MR / Δ	3106940	0,569
	450	225	KCA OG 150/450/MR / Δ	3106941	1,093
	600	225	KCA OG 150/600/MR / Δ	3106942	2,163
	750	300	KCA OG 150/750/MR / Δ	3106943	4,057
	900	300	KCA OG 150/900/MR / Δ	3106944	5,667
	1000	375	KCA OG 150/1000/MR / Δ	3106945	7,247
	1100	375	KCA OG 150/1100/MR / Δ	3106946	9,002
200	300	75	KCA OG 200/300/MR / Δ	3106947	0,611
	450	150	KCA OG 200/450/MR / Δ	3106948	1,158
	600	225	KCA OG 200/600/MR / Δ	3106949	2,278
	750	300	KCA OG 200/750/MR / Δ	3106950	4,241
	900	300	KCA OG 200/900/MR / Δ	3106951	5,896
	1000	300	KCA OG 200/1000/MR / Δ	3106952	7,520
	1100	300	KCA OG 200/1100/MR / Δ	3106953	9,318
300	450	150	KCA OG 300/450/MR / Δ	3106954	1,288
	600	150	KCA OG 300/600/MR / Δ	3106955	2,509
	750	225	KCA OG 300/750/MR / Δ	3106956	4,612
	900	225	KCA OG 300/900/MR / Δ	3106957	6,353
	1000	300	KCA OG 300/1000/MR / Δ	3106958	8,065
	1100	300	KCA OG 300/1100/MR / Δ	3106959	9,950
450	600	150	KCA OG 450/600/MR / Δ	3106960	2,858
	750	225	KCA OG 450/750/MR / Δ	3106961	5,171
	900	225	KCA OG 450/900/MR / Δ	3106962	7,042
	1000	225	KCA OG 450/1000/MR / Δ	3106963	8,884
	1100	300	KCA OG 450/1100/MR / Δ	3106964	10,899
600	750	150	KCA OG 600/750/MR / Δ	3106965	5,926
	900	150	KCA OG 600/900/MR / Δ	3106966	7,968
	1000	225	KCA OG 600/1000/MR / Δ	3106967	9,983
	1100	225	KCA OG 600/1100/MR / Δ	3106968	12,171
750	900	150	KCA OG 750/900/MR / Δ	3106969	8,434
	1000	150	KCA OG 750/1000/MR / Δ	3106970	10,535
	1100	225	KCA OG 750/1100/MR / Δ	3106971	12,810
900	1000	75	KCA OG 900/1000/MR / Δ	3106972	11,369
	1100	150	KCA OG 900/1100/MR / Δ	3106973	13,770
1000	1100	150	KCA OG 1000/1100/MR / Δ	3106974	14,4144

■ Δ: Все коды продукции и веса указаны в килограммах (кг) и имеют горячеоцинкованную (HDG) обработку поверхности.

■ Для получения веса соответствующего компонента с другим видом обработки поверхности необходимо умножить указанный вес на коэффициент вида обработки поверхности.

■ Коэффициент обработки поверхности: HDG (ISO En1461) = (HDG):1 / Нержавеющая сталь = (SS) : 0.94

■ Пожалуйста, укажите код заказа в вашем заказе.

■ Пожалуйста, свяжитесь с нами для заказа особых модулей.

■ Вес материала может изменяться на ± 10%

►► Фасонная секция: Крышка левосторонней редукции LR

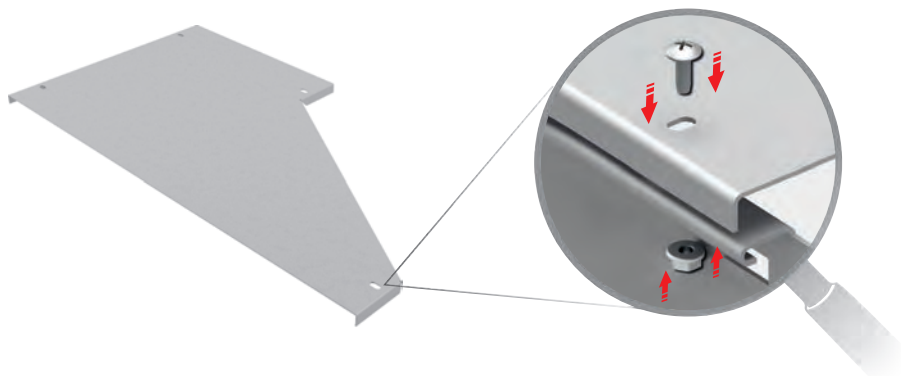
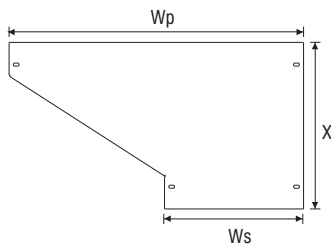

Ws (мм)	Wp (мм)	X	Описание	Код	Вес(кг)
150	200	75	КСА OG 150/200/LR / Δ	3106903	0,222
	300	150	КСА OG 150/300/LR / Δ	3106904	0,538
	450	225	КСА OG 150/450/LR / Δ	3106905	1,000
	600	375	КСА OG 150/600/LR / Δ	3106906	1,987
	750	450	КСА OG 150/750/LR / Δ	3106907	3,721
	900	550	КСА OG 150/900/LR / Δ	3106908	5,192
	1000	650	КСА OG 150/1000/LR / Δ	3106909	6,634
	1100	750	КСА OG 150/1100/LR / Δ	3106910	8,234
200	300	150	КСА OG 200/300/LR / Δ	3106911	0,573
	450	225	КСА OG 200/450/LR / Δ	3106912	1,064
	600	375	КСА OG 200/600/LR / Δ	3106913	2,089
	750	450	КСА OG 200/750/LR / Δ	3106914	3,887
	900	550	КСА OG 200/900/LR / Δ	3106915	5,398
	1000	650	КСА OG 200/1000/LR / Δ	3106916	6,880
	1100	750	КСА OG 200/1100/LR / Δ	3106917	8,518
300	450	225	КСА OG 300/450/LR / Δ	3106918	1,180
	600	375	КСА OG 300/600/LR / Δ	3106919	2,295
	750	450	КСА OG 300/750/LR / Δ	3106920	4,220
	900	550	КСА OG 300/900/LR / Δ	3106921	5,810
	1000	650	КСА OG 300/1000/LR / Δ	3106922	7,370
	1100	750	КСА OG 300/1100/LR / Δ	3106923	9,088
450	600	375	КСА OG 450/600/LR / Δ	3106924	2,607
	750	450	КСА OG 450/750/LR / Δ	3106925	4,721
	900	550	КСА OG 450/900/LR / Δ	3106926	6,429
	1000	650	КСА OG 450/1000/LR / Δ	3106927	8,108
	1100	750	КСА OG 450/1100/LR / Δ	3106928	9,944
600	750	450	КСА OG 600/750/LR / Δ	3106929	5,396
	900	550	КСА OG 600/900/LR / Δ	3106930	7,259
	1000	650	КСА OG 600/1000/LR / Δ	3106931	9,095
	1100	750	КСА OG 600/1100/LR / Δ	3106932	11,088
750	900	550	КСА OG 750/900/LR / Δ	3106933	7,677
	1000	650	КСА OG 750/1000/LR / Δ	3106934	9,591
	1100	750	КСА OG 750/1100/LR / Δ	3106935	11,663
900	1000	650	КСА OG 900/1000/LR / Δ	3106936	10,342
	1100	750	КСА OG 900/1100/LR / Δ	3106937	12,529
1000	1100	750	КСА OG 1000/1100/LR / Δ	3106938	13,110

■ Δ: Все коды продукции и веса указаны в килограммах (кг) и имеют горячеоцинкованную (HDG) обработку поверхности.

■ Для получения веса соответствующего компонента с другим видом обработки поверхности необходимо умножить указанный вес на коэффициент вида обработки поверхности.

■ Коэффициент обработки поверхности: HDG (ISO En1461) = (HDG):1 / Нержавеющая сталь = (SS) : 0.94

■ Пожалуйста, укажите код заказа в вашем заказе.

■ Пожалуйста, свяжитесь с нами для заказа особых модулей.

■ Вес материала может изменяться на ± 10%

►► Фасонная секция: Крышка правосторонней редукции

RR

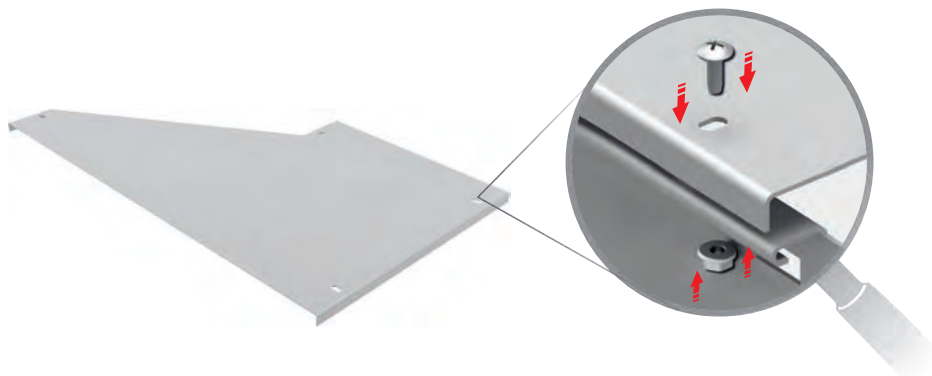
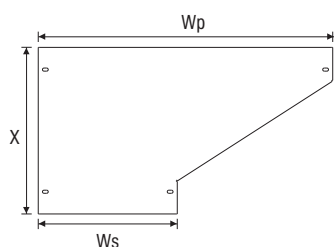

Ws (мм)	Wp (мм)	X	Описание	Код	Вес(кг)
150	200	75	KCA OG 150/200/RR / Δ	3106867	0,222
	300	150	KCA OG 150/300/RR / Δ	3106868	0,538
	450	225	KCA OG 150/450/RR / Δ	3106869	1,000
	600	375	KCA OG 150/600/RR / Δ	3106870	1,987
	750	450	KCA OG 150/750/RR / Δ	3106871	3,721
	900	550	KCA OG 150/900/RR / Δ	3106872	5,192
	1000	650	KCA OG 150/1000/RR / Δ	3106873	6,634
	1100	750	KCA OG 150/1100/RR / Δ	3106874	8,234
200	300	150	KCA OG 200/300/RR / Δ	3106875	0,573
	450	225	KCA OG 200/450/RR / Δ	3106876	1,064
	600	375	KCA OG 200/600/RR / Δ	3106877	2,089
	750	450	KCA OG 200/750/RR / Δ	3106878	3,887
	900	550	KCA OG 200/900/RR / Δ	3106879	5,398
	1000	650	KCA OG 200/1000/RR / Δ	3106880	6,880
	1100	750	KCA OG 200/1100/RR / Δ	3106881	8,518
300	450	225	KCA OG 300/450/RR / Δ	3106882	1,180
	600	375	KCA OG 300/600/RR / Δ	3106883	2,295
	750	450	KCA OG 300/750/RR / Δ	3106884	4,220
	900	550	KCA OG 300/900/RR / Δ	3106885	5,810
	1000	650	KCA OG 300/1000/RR / Δ	3106886	7,370
	1100	750	KCA OG 300/1100/RR / Δ	3106887	9,088
450	600	375	KCA OG 450/600/RR / Δ	3106888	2,607
	750	450	KCA OG 450/750/RR / Δ	3106889	4,721
	900	550	KCA OG 450/900/RR / Δ	3106890	6,429
	1000	650	KCA OG 450/1000/RR / Δ	3106891	8,108
	1100	750	KCA OG 450/1100/RR / Δ	3106892	9,944
600	750	450	KCA OG 600/750/RR / Δ	3106893	5,396
	900	550	KCA OG 600/900/RR / Δ	3106894	7,259
	1000	650	KCA OG 600/1000/RR / Δ	3106895	9,095
	1100	750	KCA OG 600/1100/RR / Δ	3106896	11,088
750	900	550	KCA OG 750/900/RR / Δ	3106897	7,677
	1000	650	KCA OG 750/1000/RR / Δ	3106898	9,591
	1100	750	KCA OG 750/1100/RR / Δ	3106899	11,663
900	1000	650	KCA OG 900/1000/RR / Δ	3106900	10,342
	1100	750	KCA OG 900/1100/RR / Δ	3106901	12,529
1000	1100	750	KCA OG 1000/1100/RR / Δ	3106902	13,110

■ Δ: Все коды продукции и веса указаны в килограммах (кг) и имеют горячеоцинкованную (HDG) обработку поверхности.

■ Для получения веса соответствующего компонента с другим видом обработки поверхности необходимо умножить указанный вес на коэффициент вида обработки поверхности.

■ Коэффициент обработки поверхности: HDG (ISO En1461) = (HDG):1 / Нержавеющая сталь = (SS) : 0.94

■ Пожалуйста, укажите код заказа в вашем заказе.

■ Пожалуйста, свяжитесь с нами для заказа особых модулей.

■ Вес материала может изменяться на ± 10%